

**ASSOS NEKROPOLÜ
S-3 AÇMASI BULUNTULARI**

(Yüksek Lisans Tezi)

Caner BAKAN

2009

**T.C.
ÇANAKKALE ONSEKİZ MART ÜNİVERSİTESİ
SOSYAL BİLİMLER ENSTİTÜSÜ
ARKEOLOJİ ANABİLİM DALI**

ASSOS NEKROPOLÜ S-3 AÇMASI BULUNTULARI

YÜKSEK LİSANS TEZİ

**Hazırlayan
Caner BAKAN**

**Tez Danışmanı
Prof. Dr. Nurettin ARSLAN**

Çanakkale - 2009

TAAHHÜTNAME

Yüksek Lisans Tezi olarak sunduğum “Assos Nekropolü S-3 Açması Buluntuları” adlı çalışmanın, tarafımdan, bilimsel ahlak ve geleneklere aykırı düşecek bir yardıma başvurmaksızın yazıldığını ve yararlandığım eserlerin kaynakçada gösterilenlerden oluştuğunu, bunlara atıf yapılarak yararlanılmış olduğunu belirtir ve bunu onurumla doğrularım.



04/12/2009

Caner BAKAN

Sosyal Bilimler Enstitüsü Müdürlüğü'ne
Caner Bakan'a ait Assos Nekropolü S-3 Açması Buluntuları adlı çalışma, jürimiz tarafından
Arkeoloji Anabilim Dalı,
YÜKSEK LİSANS TEZİ olarak oybirliği ile kabul edilmiştir.

Yrd. Doç. Dr. Sencan ALTINOLUK

Prof. Dr. Nurettin ARSLAN

(Danışman)

Yrd. Doç. Dr. Mehmet Fatih YAVUZ

Yrd. Doç. Dr. Göksel SAZCI

Yrd. Doç. Dr. Cumhuri ASLAN

Tez No : 370614
Tez Savunma Tarihi : 06.11.2009

ONAY

Doç. Dr. Yücel ACER
Enstitü Müdürü

.../.../20...

ÖZET

Assos Batı Nekropolü S-3 Açması Buluntuları

Bu yüksek lisans tezi, Assos batı nekropolisinde son yıllarda kazılan S-3 açması buluntularından yola çıkarak kentlin Arkaik Dönem ölü gömme gelenekleri konusunda yeni veriler ortaya koymayı amaçlar. Assos batı nekropolisi, antik kent içerisinde en çok çalışılan alanlar arasında ilk sırada yer almaktadır. Kentle ilgili yayınların büyük bir bölümünün batı nekropolis ile ilişkili olmasına karşın hala pek çok problem bulunmaktadır. Bunlardan bir tanesi de Arkaik Dönem’de batı nekropolisin zamansal ve mekansal kullanımıyla ilgilidir. Batı nekropolisindeki Arkaik caddenin güney yakası, yolun kuzey tarafına göre daha farklı bir kullanıma sahne olmuştur. Bu fark özellikle Hellenistik Çağ’da en güçlü biçimde hissedilmektedir. Bu alan Hellenistik Çağ’da özellikle aile mezarlarına ayrılmış bölümler halinde kullanılmıştır. Ancak Arkaik Çağ’da bu bölümde nasıl bir durumun söz konusu olduğu bilinmemektedir. S-3 açmasındaki çalışmalara başlanmasının sebeplerinden birisi de, Arkaik Çağ’da bu alanın nasıl kullanıldığını saptayabilmektir. Yaklaşık 10 metreye 10 metre ölçülerindeki S-3 açmasında sürdürülen arkeolojik kazı çalışmaları neticesinde elde edilen bütün kanıtlar, bu alanın M.Ö. 6. yüzyılın ilk yarısından itibaren, M.Ö. 2. yüzyıla kadar kesintisiz kullanıldığını ortaya koymaktadır. Mezarlar, seramikler ve sikkeler bu kanıtları oluşturmaktadır. M.Ö. 6. yüzyıldan M.Ö. 2. yüzyıla kadar uzanan mezar tipleri (pithos mezarlar, urneler, lahitler ve kiremit mezarlar) ile birlikte aynı yüzyıllara tarihlenen seramik örnekleri ve M.Ö. 5. yüzyıldan M.Ö. 2. yüzyılın sonlarına kadar uzanan sikke örnekleri S-3 açmasından ele geçmiştir. Böylesine küçük bir alandan 26 adet mezarın ele geçmesi oldukça şaşırtıcıdır. Büyük çoğunluğunu Arkaik urnelerin oluşturduğu mezarlar, Assos’daki kremasyon geleneğinin kanıtlarıdır. S-3 açmasından ele geçen mezar stelleri ise Arkaik Dönem’de Assos’da yaygın olarak kullanılan tipleri temsil etmektedir. 1990’lı yıllarda batı nekropolisde sürdürülen kazı çalışmaları sırasında da benzer örnekler ele geçmiştir.

ABSTRACT

Trench S-3 Finds From Assos Necropolis

This master's thesis aims to shed new light on the burial customs of the ancient city of Assos in the light of recent archaeological excavation conducted at the Western Necropolis of the city. The Western Necropolis of Assos constitutes one of the best studied excavated sectors of the ancient city of Assos. Despite the great number of archaeological research on Western Necropolis, there are still a series of questions that need to be answered about it by archaeologists. One of the questions concerns the temporal and spatial use of the Western Necropolis. The southern side of the Archaic Street appears to have been used differently than its northern side. This difference is best evidenced in the Hellenistic period. Family enclosures containing burials dominates this part of the cemetery in the Hellenistic Period. Nevertheless, it is not clear how this part of the cemetery was used in the Archaic period. In this context, archaeological excavation of Trench S-3 is hoped to answer this question of how this part was used in the Archaic period. Archaeological excavations undertaken in this Trench S-3 measuring 10 m x 10 m. provided us with useful information to show the uninterrupted use of Western Necropolis from the 6th century BC to the 2nd century BC the recovery of 26 graves in such a small area like Trench S-3 is surprising. Funerary urns of Archaic period constitutes the largest ratio among these 39 graves.. This is proved by the evidence from pottery and coins found in graves like pithoi, funerary urns, sarcophagi, and simple graves. Those funerary urns can be accepted as evidence to show that cremation was the prevailing burial custom at Assos in the Archaic Period. Those Archaic gravestele recovered from Trench S-3 represent the very common type attested at Assos in this period. Gravestele comparable to those found in Trench S-3 were found in archaeological excavations conducted in the Western necropolis in the 1990s.

ÖNSÖZ

Tezin tüm aşamalarında bana yardımcı olan danışmanım Prof. Dr. Nurettin ARSLAN'a, Doç. Dr. Turan TAKAOĞLU'na ve Dr. Beate BÖHLENDORF-ARSLAN'a teşekkürü bir borç bilirim.

Çalışmamda yer verdiğim plan çizimlerinin tamamı İstanbul Teknik Üniversitesi'nden Mimar Bilge BAL tarafından çizilmiştir. Değerli katkıları için kendisine teşekkürü bir borç bilirim.

Fotoğrafların çekilmesindeki katkılarından ötürü Öğr. Gör. Aykan ÖZENER'e teşekkür ederim. Yardımlarından ötürü Yrd. Doç. Dr. Sencan ALTINOLUK'a ve Dr. Dinçer Savaş LENGGER'e teşekkürü bir borç bilirim.

İÇİNDEKİLER

ÖZET.....	i
ABSTRACT.....	ii
ÖNSÖZ.....	iii
İÇİNDEKİLER.....	iv
KISALTMALAR LİSTESİ.....	v
LEVHALAR LİSTESİ.....	vi
1. GİRİŞ.....	1
2. YÖNTEM.....	3
3. ASSOS ANTİK KENTİNİN TARİHİ.....	5
4. KAZI TARİHÇESİ.....	9
5. ASSOS NEKROPOLÜ S-3 AÇMASI BULUNTULARI.....	11
5.1 Mezarlar.....	11
5.1.1 Arkaik Dönem Mezarları.....	11
5.1.2 Klasik Dönem Mezarları.....	26
5.1.3 Hellenistik Dönem Mezarları.....	30
5.2 Seramikler.....	33
5.3 Diğer Buluntular.....	46
5.3.1 Sikkeler.....	46
5.3.2 Metaller.....	51
5.3.3 Kemik Buluntular.....	52
5.3.4 Ağırşaklar.....	52
6. KALINTILAR.....	53
7. SONUÇ.....	55
8. KAYNAKÇA.....	58
LEVHALAR	

KISALTMALAR LİSTESİ

Bkz.	:	Bakınız
Böl.	:	Bölüm
BMC	:	British Museum Catalog
cm.	:	Santimetre
çev.	:	Çeviren
ed.	:	Editör
km.	:	Kilometre
lev.	:	Levha
m.	:	Metre
M.Ö.	:	Milattan önce
M.S.	:	Milattan sonra
No.	:	Numero/Numara
Nu.	:	Number
p.	:	Page
res.	:	Resim
s.	:	Sayfa
SNG	:	Sylloge Nummorum Graecorum
Vol.	:	Volume

LEVHALAR LİSTESİ

- Levha 1:** Resim 1: Assos ve çevresini gösteren harita.
Resim 2: Troas bölgesi haritası.
- Levha 2:** Resim 3: 4 nolu kiremit mezar.
Resim 4: 4 nolu kiremit mezar (açıldıktan sonraki hali).
Resim 5: 4 nolu kiremit mezarın çizimi.
- Levha 3:** Resim 6: 6 nolu kiremit mezar.
Resim 7: 6 nolu kiremit mezarın çizimi.
- Levha 4:** Resim 8: 7 nolu kiremit mezar.
Resim 9: 7 nolu kiremit mezardan çıkan stylus.
Resim 10: 7 nolu kiremit mezardan çıkan stylusun çizimi.
- Levha 5:** Resim 11: 16 nolu pithos mezar.
Resim 12: 16 nolu pithos mezarın içi.
Resim 13: 16 nolu pithos mezarın çizimi.
- Levha 6:** Resim 14: 16 nolu pithos mezarın buluntuları.
Resim 15: 16 nolu pithos mezardan fibula çizimi.
Resim 16: 16 nolu pithos mezardan fibula çizimi.
- Levha 7:** Resim 17: 16 nolu pithos mezardan fibula çizimi.
Resim 18: 16 nolu pithos mezardan kemik aplike parçası.
Resim 19 a: 16 nolu pithos mezardan kemik aplike parçası.
Resim 19 b: 16 nolu pithos mezardan kemik aplike parçası çizimi.
Resim 20 a: 16 nolu pithos mezardan bronz küpe.
Resim 20 b: 16 nolu pithos mezardan bronz küpe çizimi.
Resim 21 a: 16 nolu pithos mezardan bronz küpe.
Resim 21 b: 16 nolu pithos mezardan bronz küpe çizimi.
Resim 22: 16 nolu pithos mezardan fibula.
Resim 23 a: 16 nolu pithos mezardan fibula iğnesi.
Resim 23 b: 16 nolu pithos mezardan fibula iğnesi çizimi.
- Levha 8:** Resim 24: 16 nolu pithos mezardan fibula.
Resim 24 a: 16 nolu pithos mezardan fibula.
Resim 24 b: 16 nolu pithos mezardan fibula çizimi.
Resim 25 a: 16 nolu pithos mezardan bir grup bronz küpe.

Resim 25 b: 16 nolu pithos mezardan bir grup bronz küpe çizimi.

Resim 26: 16 nolu pithos mezardan fibula.

Resim 27: 16 nolu pithos mezardan fibula.

Resim 28: 16 nolu pithos mezardan fibula.

Resim 29: 16 nolu pithos mezardan fibula.

Resim 30 a: 16 nolu pithos mezardan fibula.

Resim 30 b: 16 nolu pithos mezardan fibula çizimi.

Resim 31 a: 16 nolu pithos mezardan fibula.

Resim 31 b: 16 nolu pithos mezardan fibula.

Resim 32 a: 16 nolu pithos mezardan fibula iğnesi.

Resim 32 b: 16 nolu pithos mezardan fibula iğnesi çizimi.

Resim 33 a: 16 nolu pithos mezardan fibula.

Resim 33 b: 16 nolu pithos mezardan fibula çizimi.

Resim 34: 16 nolu pithos mezardan fibula.

Resim 35 a: 16 nolu pithos mezardan fibula.

Resim 35 b: 16 nolu pithos mezardan fibula çizimi.

Resim 35 c: 16 nolu pithos mezardan fibula çizimi.

Levha 9:

Resim 36: 16 nolu pithos mezardan fibula.

Resim 37 a: 16 nolu pithos mezardan fibula.

Resim 37 b: 16 nolu pithos mezardan fibula çizimi.

Resim 38: 16 nolu pithos mezardan fibula.

Resim 39: 16 nolu pithos mezardan fibula.

Resim 40: 16 nolu pithos mezardan fibula.

Resim 41: 16 nolu pithos mezardan fibula.

Resim 42: 16 nolu pithos mezardan fibula.

Resim 43: 16 nolu pithos mezardan fibula.

Levha 10:

Resim 44: 17 nolu lahit mezar.

Resim 45: 17 nolu lahit mezarın içi.

Resim 46: 17 nolu lahit mezarın çizimi.

Levha 11:

Resim 47: 17 nolu lahit mezarın temizlenmiş hali.

Resim 48: 17 nolu lahit mezardan kafa taşı.

Resim 49: 17 nolu lahit mezardan kemikler.

Resim 50: 17 nolu lahit mezardan 2 adet in situ lekythos.

- Resim 51: 17 nolu lahit mezardan in situ lekythos.
 Resim 52: 17 nolu lahit mezardan in situ lekythos.
 Resim 53: 17 nolu lahit mezardan in situ kase.
- Levha 12:** Resim 54: 17 nolu lahit mezarın buluntuları.
 Resim 55: 17 nolu lahit mezardan kase çizimi.
 Resim 56: 17 nolu lahit mezardan lekythos çizimi.
 Resim 57: 17 nolu lahit mezardan lekythos çizimi.
 Resim 58: 17 nolu lahit mezardan lekythos çizimi.
- Levha 13:** Resim 59: 18 nolu pithos mezar.
 Resim 60: 18 nolu pithos mezar.
 Resim 61: 18 nolu pithos mezar.
 Resim 62: 18 nolu pithos mezarın çizimi.
- Levha 14:** Resim 63: 19 nolu kiremit mezar (üst örtü).
 Resim 64: 19 nolu kiremit mezar (alt örtü).
 Resim 65: 19 nolu kiremit mezarın çizimi.
 Resim 66: 19 nolu kiremit mezar.
- Levha 15:** Resim 67: 19 nolu kiremit mezardan kase.
 Resim 68: 19 nolu kiremit mezardan kase.
 Resim 69: 19 nolu kiremit mezardan kase çizimi.
- Levha 16:** Resim 70: 20 nolu lahit mezar.
 Resim 71: 20 nolu lahit mezarın içi.
 Resim 72: 20 nolu lahit mezarın çizimi.
 Resim 73: 20 nolu lahit mezarın temizlenmiş hali.
- Levha 17:** Resim 74: 21 nolu lahit mezar.
 Resim 75: 21 nolu lahit mezarın çizimi.
 Resim 76: 21 nolu lahit mezardan cam amphoriskos.
- Levha 18:** Resim 77: 21 nolu lahit mezardan ağırşak.
 Resim 78: 21 nolu lahit mezardan ağırşak.
 Resim 79: 21 nolu lahit mezardan ağırşak çizimi.
 Resim 80: 21 nolu lahit mezardan kırmızı figürlü lekythos çizimi.
 Resim 81: 21 nolu lahit mezardan kırmızı figürlü lekythos.
- Levha 19:** Resim 82: 22 nolu urne mezar.
 Resim 83: 22 nolu urne mezarın çizimi.

- Resim 84 a: 22 nolu urne mezardan bronz küpe.
- Resim 84 b: 22 nolu urne mezardan bronz küpe çizimi.
- Resim 85 a: 22 nolu urne mezardan bronz küpe.
- Resim 85 b: 22 nolu urne mezardan bronz küpe çizimi.
- Levha 20:** Resim 86 a-b-c: 22 nolu urne mezardan seramik parçaları.
- Resim 87 a-b: 22 nolu urne mezardan seramik parçaları.
- Resim 88 a-b-c: 22 nolu urne mezardan seramik parçaları.
- Resim 89 a-b-c: 22 nolu urne mezardan seramik parçaları.
- Levha 21:** Resim 90 a-b: 22 nolu urne mezardan seramik parçaları.
- Resim 91 a-b-c-d-e: 22 nolu urne mezardan seramik çizimleri.
- Levha 22:** Resim 92: 23 nolu pithos mezar.
- Resim 93: 23 nolu pithos mezar.
- Resim 94: 23 nolu pithos mezarın çizimi.
- Resim 95: 23 nolu pithos mezar.
- Resim 96: 23 nolu pithos mezarda bulunan kemikler.
- Levha 23:** Resim 97: 23 nolu pithos mezarın temizlenmiş hali.
- Resim 98: 23 nolu pithos mezarın ağzı.
- Resim 99: 23 nolu pithos mezar-detay.
- Resim 100: 23 nolu pithos mezarda bulunan kemikler.
- Levha 24:** Resim 101: 23 nolu pithos mezarın buluntuları.
- Resim 102: 23 nolu pithos mezardan kirpi biçimli aryballosun çizimi.
- Resim 103 a-b: 23 nolu pithos mezardan kirpi biçimli aryballos.
- Resim 104: 23 nolu pithos mezardan skyphos çizimi.
- Resim 105: 23 nolu pithos mezardan skyphos.
- Levha 25:** Resim 106: 24 nolu pithos mezar.
- Resim 107: 24 nolu pithos mezarın çizimi.
- Resim 108: 24 nolu pithos mezardan in situ aryballos.
- Levha 26:** Resim 109: 24 nolu pithos mezardan in situ aryballos ve kyliks.
- Resim 110: 24 nolu pithos mezarın buluntuları.
- Levha 27:** Resim 111: 24 nolu pithos mezardan kyliks.
- Resim 112: 24 nolu pithos mezardan kyliks çizimi.
- Resim 113 a-b: 24 nolu pithos mezardan aryballos ve çizimi.

- Levha 28:** Resim 114 a-b: 25 nolu urne mezar ve çizimi.
Resim 115 a-b: 25 nolu urne mezar ve çizimi.
Resim 116 a-b: 25 nolu urne mezardan kase ve çizimi.
- Levha 29:** Resim 117: 27 nolu urne mezar.
Resim 118: 27 nolu urne mezarın çizimi.
Resim 119: 27 nolu urne mezar.
- Levha 30:** Resim 120: 28 nolu urne mezar.
Resim 121: 28 nolu urne mezarın çizimi.
Resim 122: 28 nolu urne mezardan kyliks.
Resim 123: 28 nolu urne mezardan kyliks çizimi.
- Levha 31:** Resim 124: 28 nolu urne mezardan seramik.
Resim 125 a-b: 28 nolu urne mezardan seramik parçaları.
- Levha 32:** Resim 126: 29 nolu urne mezar.
Resim 127: 29 nolu urne mezar.
Resim 128: 29 nolu urne mezarın çizimi.
Resim 129: 29 nolu urne mezarın çizimi.
- Levha 33:** Resim 130: 30 nolu urne mezar.
Resim 131: 30 nolu urne mezarın çizimi.
Resim 132 a-b: 30 nolu urne mezardan kase.
Resim 133: 30 nolu urne mezardan kase çizimi.
- Levha 34:** Resim 134: 31 nolu levha taşdan lahit mezarın içi.
Resim 135: 31 nolu levha taşdan lahit mezarın çizimi.
Resim 136: 31 nolu levha taşdan lahit mezar.
- Levha 35:** Resim 137: 32 nolu urne mezar.
Resim 138 a-b: 32 nolu urne mezar.
Resim 139: 32 nolu urne mezar.
Resim 140: 32 nolu urne mezarın çizimi.
- Levha 36:** Resim 141: 33 nolu sanduka mezar.
Resim 142: 33 nolu sanduka mezarın içi.
Resim 143: 33 nolu sanduka mezarın içi-detay.
Resim 144: 33 nolu sanduka mezarın çizimi.
- Levha 37:** Resim 145: 33 nolu sanduka mezarın buluntuları.
Resim 146 a-b-c: 33 nolu sanduka mezardan oinochoe.

- Resim 147: 33 nolu sanduka mezardan oinochoe çizimi.
- Levha 38:** Resim 148 a-b-c: 33 nolu sanduka mezardan guttus.
Resim 149: 33 nolu sanduka mezardan guttus çizimi.
Resim 150: 33 nolu sanduka mezardan bir çift bronz küpe.
Resim 151 a-b: 33 nolu sanduka mezardan bir çift bronz küpe çizimi.
- Levha 39:** Resim 152: 34 nolu urne mezar.
Resim 153: 34 nolu urne mezar.
Resim 154: 34 nolu urne mezar.
- Levha 40:** Resim 155 a-b: 35 nolu urne mezar ve çizimi.
Resim 156 a-b: 35 nolu urne mezardan tabak ve çizimi.
- Levha 41:** Resim 157: 36 nolu urne mezar.
Resim 158: 36 nolu urne mezarın çizimi.
Resim 159: 36 nolu urne mezardan kase.
- Levha 42:** Resim 160: 36 nolu urne mezardan kase.
Resim 161: 36 nolu urne mezardan kase.
Resim 162: 36 nolu urne mezardan kase çizimi.
- Levha 43:** Resim 163 a-b: 37 nolu urne mezar ve çizimi.
Resim 164 a-b: 37 nolu urne mezar.
Resim 165 a-b: 37 nolu urne mezar.
- Levha 44:** Resim 166: 37 nolu urne mezardan İonya kasesi.
Resim 167: 37 nolu urne mezardan İonya kasesi.
Resim 168: 37 nolu urne mezardan İonya kasesinin çizimi.
- Levha 45:** Resim 169: 38 nolu urne mezar.
Resim 170: 38 nolu urne mezar.
Resim 171: 38 nolu urne mezar.
- Levha 46:** Resim 172: 38 nolu urne mezar.
Resim 173 a-b: 38 nolu urne mezar.
Resim 174: 38 nolu urne mezarın çizimi.
- Levha 47:** Resim 175: 38 nolu urne mezardan tabak.
Resim 176: 38 nolu urne mezardan tabak.
Resim 177: 38 nolu urne mezardan tabak çizimi.
- Levha 48:** Resim 178: 39 nolu urne mezar.
Resim 179: 39 nolu urne mezar.

- Resim 180: 39 nolu urne mezar.
Resim 181: 39 nolu urne mezar.
Resim 182: 39 nolu urne mezar.
- Levha 49:** Resim 183: 39 nolu urne mezardan kyliks.
Resim 184: 39 nolu urne mezardan kyliks.
Resim 185 a-b: 39 nolu urne mezardan kyliks çizimi.
- Levha 50-64:** Dolgu topraktan gelen seramiklere ait çizimler
- Levha 65-68:** Sikkeler
- Levha 69:** Resim 206-208: Dolgu topraktan gelen ağırşaklar.
Resim 209-210 a-b: Dolgu topraktan gelen kemik düğmeler.
Resim 211: Dolgu topraktan gelen demir çiviler.
- Levha 70:** Resim 212-213: Mezar stelleri/taşları
- Levha 71:** Resim 214: S-3 açması hava fotoğrafı.
- Levha 72:** Resim 215: S-3 açması, 2007 yılı planı.
- Levha 73:** Resim 216: Açma 7-8, 2008 yılı planı.
- Levha 74:** Resim 217: Batı nekropol kısmi planı.
- Levha 75:** Resim 218: Mezar tipolojisine göre hazırlanmış grafik.
- Levha 76:** Resim 219: Assos kent planı (Clark - Bacon)
- Levha 77:** Resim 220: Assos batı nekropol planı (Clark - Bacon)
- Levha 78:** Resim 221: S-3 Açması ve çevresi.
- Levha 79:** Resim 222: S-3 Açması ve çevresi.

1. GİRİŞ

Assos batı nekropolü S-3 açmasındaki çalışmalar 2007 kazı sezonunda başlamıştır¹(lev. 73 res. 216). 2008 yılı kazı sezonunun sonunda açmanın tamamında anakaya seviyesine ulaşılmıştır. Bununla birlikte çeşitli problemlerin çözülmesine yönelik olarak açmanın çevresinde oluşturulan farklı açmalarda da çalışmalar sürdürülmüştür. Çalışmanın kapsamına giren malzeme bu iki yıl içerisinde S-3 açmasından elde edilmiş olan buluntu ve kalıntılardır. Buluntular grubunu hem mezarları örten dolgu topraktan gelenler hem de mezarların içinden gelen konteks buluntular oluşturmaktadır. Kalıntılar ise mezar stelleri ve duvardan oluşmaktadır.

Yürütülen kazı çalışmaları sırasında kazılan ilk tabakanın daha önce Amerikalılar tarafından nekropolün başka bir alanında yapılmış olan hafriyata ait atık kazı toprağı olduğu düşünülmektedir. American ekibine ait günlük kazı raporları vb. kaynaklar elimizde olmadığı için bu durum hakkında detaylı bir bilgi bulunmamaktadır. Ancak seviye indikçe malzeme yoğunlaşmıştır. Her ne kadar açmanın tabakalaşması ile ilgili ayrıntılı bir çalışmaya girişilmemiş olsa da dikkatimize takılan bu durumdan bahsetmekte fayda görülmüştür. Böylece nekropol alanında ve hatta antik kentin başka bölümlerinde yapılacak olan çalışmalarda bu durumun dikkate alınması sağlanmış olacaktır².

Açmada yürütülen çalışmanın en önemli hedeflerinden biri nekropolün Arkaik Çağ'ı ile ilgili verilere ulaşabilmektir. Arkaik Dönem'de kullanılan nekropol alanının sınırları henüz bilinmemektedir. S-3 açmasının nekropol alanındaki yeri kapladığı alan bakımından her ne kadar çok küçük olsa da Arkaik nekropol alanının tespit edilebilmesi ile ilgili olarak bize önemli bir bilgi vermektedir. Federico Uti tarafından yayınlanmış bir doktora tezinin bu problemle ilgili geniş çaplı ilk adım olduğunu söylemek yanlış olmayacaktır³.

S-3 açmasındaki çalışmaların başlamasından kısa bir süre sonra elde edilen veriler neticesinde, bazı problemlerin çözülebilmesi için alanın etrafında birkaç farklı açmanın

¹ 2007 yılında S-3 açması olarak adlandırılan alan, 2008 yılında iki farklı alana ayrılmış; açma 7 ve açma 8 olarak çalışmalara devam edilmiştir.

² Amerikan ekip tarafından yürütülen kazı çalışmaları sırasında (1881-1883) atık toprak için seçilen alanları bilmiyoruz. 1880'li yıllarda atık toprağın sit alanı içerisinde bırakılmasını yasaklayan bir kanun yoktu. 3 yıl boyunca kazı yapan ekip, atık toprağı sit alanı içerisindeki, o zaman için önemsiz gördükleri başka alanlara aktardılar.

³ Federico Uti, "Die archaische Nekropole von Assos", Asia Minor Studien, Band 31, Bonn 1999, s. 4-366.

daha oluşturulması uygun bulunmuştur. Bu yeni açmalardan elde edilen buluntular bu tezin kapsamına girmemekle birlikte; elde edilen sonuçlar değerlendirmeye alınmıştır. Zira bu bilgilerin yok sayılması, bilinçli olarak yanlış sonuçlara varılmasına yol açacaktı.

Çalışmalar neticesinde Arkaik, Klasik ve Hellenistik dönemle ilgili farklı gömü geleneklerine ait pek çok mezar, buluntu ve kalıntı ele geçmiştir. Elde edilen veriler, nekropol alanının üç farklı dönemdeki kullanım biçimiyle ilgili yeni yorumların yapılmasını mümkün kılmıştır.

2. YÖNTEM

Çalışmanın ilk aşamasında buluntuların tasnifine göre uygun bir anahat planı düzenlenmiştir. Bunun ardından literatür taraması yapılmıştır. Çanakkale Onsekiz Mart Üniversitesi'nin merkez kütüphanesi Arkeoloji Bölümü Kütüphanesi, internette bulunan veri tabanları (JStore vb.) ve İstanbul'daki Alman Arkeoloji Enstitüsü'nde literatür taramaları yapılmıştır. Bu işlemle eş zamanlı olarak ele geçen malzeme Assos kazı evi laboratuvarında çizilmiştir. Tüm orijinal çizimler Macromedia FreeHand mxa™, Corel Draw 12™, Photoshop™ ve AutoCAD™ programları ile dijital ortama geçirilmiştir. Anahat planı ve çizimlerin tamamlanmasının ardından levhalar bölümü oluşturulmuştur.

Çalışmanın kapsamında mezarlar, seramikler, diğer buluntular ve kalıntılar olmak üzere dört ana bölüm bulunmaktadır. Mezarlar bölümü Arkaik, Klasik ve Hellenistik mezarlar olarak üç alt bölüme ayrıldı. Burada tercihen mezar tipolojilerine göre de bir ayırım yapılabilirdi ancak bir mezar tipinin (urne, pithos, kiremit, lahit ve sandık) istisnasız sadece bir dönemde (Arkaik, Klasik veya Hellenistik) kullanılmış olması yüzünden bu ayrımı yapmaya gerek görülmemiştir. Ayrıca tipolojik bir ayırım yapılmasını gerektirecek çok farklı tipte mezar türleri bulunmamıştır⁴.

Mezarlar bölümünde kronolojik sıraya göre üç alt bölüm oluşturulmuştur. Her bir mezarın ayrıntılı tanımı yapılmış olup, mezarın açma içindeki yerini gösteren küçük bir plan, hemen yanına eklenmiştir. Ayrıca mezar tipi ve buluntuları ışığında yapılan tarihlemeler ve literatürleri de aktarılmıştır.

Seramik bölümünde mezarları örten toprak tabakalarından elde edilmiş seramiklerle ilgili bilgiler bir katalog halinde sunulmuştur. Seramiklerin hamur renkleri mansel kataloğuna göre standart olarak belirtilmiştir. Tarihlemeleri ve literatür bilgileri de aktarılmıştır. Levhalar bölümünde mezarları örten toprak tabakalarından gelen seramiklere ait çizimler ve fotoğraflar bulunmaktadır.

Diğer buluntular bölümünde mezarların dışından ele geçen sikke, metal, kemik ve ağırşaklara yer verilmiştir.

Kalıntılar bölümünde mezar taşları ve duvar hakkında bilgiler verilmeye çalışılmıştır.

⁴ Toplamda 6 farklı mezar tipine ulaşılmıştır (urne, pithos, sanduka, levha taşdan lahit, lahit ve kiremit).

Levhalar bölümünde mezarlarla ilgili fotoğraflara ve bunlardan elde edilmiş çizimlerin yanında açmanın planlarına, buluntu fotoğraflarına ve çizimlerine ulaşılabilir. Ayrıca mezarlardan gelen küçük buluntulara ait toplu fotoğraf çekimleri de bulunmaktadır. Böylece malzemeler konteks olarak gözlemlenebilir.

Mezar kontekslerinin tarihlendirilmesi yapılırken iki özellik dikkate alınmıştır; 1- mezarın türü, 2- mezarın içinden gelen konteks buluntuların tarihleri (en erken ve en geç buluntular).

3. ASSOS ANTİK KENTİNİN TARİHİ

Assos, Çanakkale ilinin -Antik Çağ'da Troas Bölgesi- güneyinde Ayvacık ilçesine bağlı Behram Köy'de bulunmaktadır (lev 1 res. 1-2). Büyük ölçüde Hellenistik döneme ait kalıntılarıyla günümüze ulaşmayı başaran Assos, tarihi açıdan değerlendirildiğinde kalıntıları kadar bilgi vermemektedir. Bunun farklı nedenleri olabilir. Klasik Arkeoloji, özellikle antik kaynaklar başta olmak üzere daha pek çok yazıttan elde edilen verileri, tek hedefi bu olmamakla birlikte doğrulamayı amaçlar. Ancak kentin genel bir tarihini sergilememize yetecek kadar verinin henüz elimizde olmadığını söylemek yanlış olmayacaktır. Bu bağlamda bazı paradoksların bulunduğunu söylemek gerekir. Bunlardan bir tanesi de M.Ö. 350-345 yılları arasında kentin yönetiminden sorumlu olan Hadım Hermias'la ilgili olandır. Henüz kendisinin bu kentte yaşadığını gösteren hiçbir arkeolojik veri ele geçmemiştir. Aynı durum Eubolos'un tiranlık dönemi için de geçerlidir. Bununla birlikte kentin şimdilik kabul gören ama henüz pek çok eksik taşın yer aldığı bir tarihçesinden bahsetmek mümkündür.

Herşeyden önce elimize geçen arkeolojik veriler bölgenin prehistorik geçmişinin olduğunu gösteriyor. Ancak bu dönemle ilgili yorum yapmak oldukça zordur. Günümüze ulaşmış kalıntılar büyük ölçüde prehistorik tabakaları yok etmiş etmiş durumdadır.

Leaf, bir yayınında Assos'un Homerik Pedasos olabileceğinden bahsetmiştir. Assos bir Aiol yerleşimidir ve Lesbos'un en erken yerleşimi olan Methymnanalı Aioller tarafından kurulmuştur (M.Ö. 7. yüzyıl)⁵ ve kayıtlara geçen her hangi bir kuruluş efsanesi bulunmamaktadır⁶. Bölge önce M.Ö. 560-546 yılları arasında Lidya egemenliğini yaşamıştır. Daha sonra Küçük Asya'da Persler'in satraplık dönemi başlamıştır. Kentin adı en erken M.Ö. 479-450 yıllarına tarihlenen sikkeler üzerinde görülmektedir. Assos Delos Birliği üyesiydi (M.Ö.478/477-412) ve kentin adı ilgili vergi listelerinde bulunmaktadır.

M.Ö. 4. yüzyılda tüm Asia Minör'de, satraplıklarda ve Grek yerleşimlerinde bir dizi ayaklanmanın gerçekleştiği bilinmektedir⁷. Kentin adı Herodot ve Thukidides'te

⁵ Walter Leaf, Strabo on the Troad, Book XIII, Cap I, Cambridge, 1923, s. 295-296.

⁶ Dor göçlerinin etkisiyle kıta Yunanistan'ı terkeden ilk göçmenler (Thessalia ve Boiotia'da yaşayan Aioller) Lesbos Adası dışında Troas Bölgesi ile İzmir Körfezi arasındaki topraklara yerleşmişlerdir (Bean 2001: 2). Ayrıca bölgenin Aiollerden önce Lelegler'in kontrolünde olduğuyla ilgili efsanelerde (Homeros) bulunmaktadır. Ancak kökleri Karia Bölgesi'ne dayandırılan bu halk ile ilgili Arkeolojik hiçbir veri bulunmamaktadır (Bean 2001: 22).

⁷ Walter Leaf, Strabo on ..., s. 295-296.

geçmezken, edebiyat alanında ilk olarak Ksenophon'a atfedilen "Agesilaos'un Hayatı"nda görülmektedir. Burada Ariobarzanes'in ayaklandığı ve kentin Autophradates ve Maussolos isimli satraplar tarafından kuşatıldığından bahsedilmiştir. M.Ö. 365 yılındaki bu kuşatmanın ardından Assos'da banker Eubulos'un tiranlık dönemi başlar. Adı geçen eserde Eubulos'un Assos ve Atarneus bölgelerini ele geçirdiği aktarılmıştır. Ancak kendisi hakkında pek fazla bilgi yoktur.

Banker Eubulos'un ardından Hermias'ın tiranlık dönemi başlamıştır (M.Ö. 350). Hermias'dan bahsederken pek çok sıfat kullanılmaktadır; barbar, hadım, köle, filozof, banker ve despot⁸. Oldukça kısa sürdüğü düşünülen bu dönem aynı zamanda Assos tarihinin en ilginç olaylarından bazılarını sahne olmuştur. Hermias kentin kontrolünü ele geçirdiğinde Atina'da kendisinden felsefe eğitimi aldığı ve oldukça yakın bir arkadaşlık kurduğu "can dostu" Aristoteles'i kente davet etmiştir. Böylelikle M.Ö. 347 yılında Aristoteles Assos kentine gelir. Kendisi burada bir akademi kurmuştur⁹. Bundan sonra Hermias, Aristoteles'i erkek kardeşinin kızı ile evlendirir¹⁰. Ancak Aristoteles'in Assos'a tek geliş sebebi Hermias'ın arkadaşı olarak davet edilmesi olmayabilir. Atina'dan ayrılma sebebi Platon'un ölümüyle alakalı gözükse de çeşitli kaynaklarca desteklenen bir senaryo daha bulunmaktadır. Aristoteles Atina'dan M.Ö. 348 yılında, yazın sonlarında veya sonbaharın başlarında ayrıldığında bu, Platon'un ölümünden ve Makedonya kralı Philip'in Olynthos kentine saldırmasından kısa bir süre önceydi. Aristoteles Atina'yı terk ettikten sonra ilk olarak Makedonya'ya gitti ve 348-347 kışını orada geçirdi. Böylelikle Philip ile bir takım politik görüşmeler yaptıktan sonra Makedonya'dan ayrılıp Assos'a ulaştı¹¹. Aristoteles'in Philip ile olan ilişkilerinin boyutu pek çok kaynaktan elde edilen veriler sonucu bilinmektedir. Kendisi İskender'in eğitimini de sürdürmüştür.

Philip, Aristoteles'i yanına çağırıp ondan, Küçük Asya'yla ilgili olan planlarını yürürlüğe koymasını sağlayacak zemini oluşturmak için bir takım ricalarda bulunmuş olabilir. Assos, Küçük Asya'nın kuzeybatısındaki konumuyla Philip için oldukça iyi bir askeri üs olabilirdi. O sırada bölgede varolan Pers hegemonyası ve Philip'in idealleri

⁸ Walter Leaf, Strabo on ..., s. 295.

⁹ Aristoteles, Atina'da Platon'un öğrencisi olarak geçirdiği 20 yılın ardından 12 yıl süren bir seyahate başlamıştır. Bu seyahat süresince Küçük Asya'da Assos ve Miletos kentlerinde akademiler kurmuştur (Freeman 1996: 209).

¹⁰ Walter Leaf, Strabo on ..., s. 290.

¹¹ Anton-Hermann Chroust, "Aristotle's Sojourn in Assos", Historia: Zeitschrift für Alte Geschichte, Vol. 21, No. 2, 1976, s. 170-176.

düşünülürse bu oldukça olağan bir senaryodur. Aristoteles, Assos'a Hermias ile politik bir takım görüşmeler yapmak için gelmişti. Ancak bu durumda Hermias'ın da faydalanabileceği bazı çıkarlar söz konusudur. Philip ile anlaşmaya varacak olan Hermias, Persler'e karşı kendisine güçlü bir kalkan oluşturmak istemiştir¹². Tarım veya maden kaynakları açısından önemli bir yerleşim olmasa da, Makedonya'nın askeri üs olarak seçmesi, Assos'un stratejik açıdan bir anda önem kazanmasına yol açmış olabilir. Bu durum Philip'in, Makedon ordusunu bir ihtimal Çanakkale Boğazı'ndan geçirme planları kurduğunu da göstermektedir.

Makedonya ve Assos cephesinde bunlar yaşanırken Pers cephesinde daha farklı bir durum gelişti. Pers kralı III. Artakserkses'in bu anlaşmalardan haberi oldu. Bu bilgiler kendisine muhtemelen Atinalılar ve Demosthenes tarafından verildi. Pers kralının tek amacı Fenike, Kıbrıs ve Mısır'daki kontrolünü geri almak değildi. Asya Minör'ün kuzeybatısındaki ayaklanmaları da bastırmak ve bölgenin kontrolünü tekrar geri almak istiyordu. Bunu sağlamak için Persler'e hizmet eden paralı asker Mentor'u görevlendirdi. Mentor aslında bir Grek'di. Bu arada bir kaynağa göre Aristoteles, mektuplar aracılığıyla Mentor'u Artakserkses'e hizmetinden vazgeçirmeye çalışmıştır. Bu konuda yeterli bilgi olmamakla birlikte, Mentor'un Aristoteles'in önerilerine yalandan olumlu yaklaştığı düşünülmektedir. Ardından Mentor, Hermias'ı ilgili konuları konuşmak üzere davet etmiştir. Hermias vardığında Mentor kendisini tutuklar ve zincirleyerek Pers Kralı Artakserkses'e gönderir. Orada Hermias'a, Kral Philip'in planlarını öğrenmek için bir dizi işkence uygulanır ancak Hermias kendilerine herhangi bir bilgi vermez¹³. Bunun ardından Hermias asılarak öldürülür¹⁴ (M.Ö. 345). Aynı yıl Aristoteles Assos'dan ayrılır¹⁵.

Bölgenin Pers kontrolünden tamamen çıkması İskender'in M.Ö. 334 yılında Asya Minör'ün kuzey batısına ayak basmasıyla gerçekleşir. İskender ve haleflerinin ardından bölge M.Ö. 241 yılında Bergama Kırallığı'nın kontrolüne geçer. Assos, M.Ö. 133 yılına gelindiğinde Bergama Kırallığı'nın kontrolündeki diğer tüm şehirlerle aynı kaderi paylaşarak miras yoluyla Roma Cumhuriyeti'nin topraklarına dahil olur.

¹² Anton-Hermann Chroust, "Aristotle's Sojourn ...", s. 170-176.

¹³ Anton-Hermann Chroust, "Aristotle's Sojourn ...", s. 172-173. Ayrıca bkz. aynı eser s. 173 dipnot 10.

¹⁴ Walter Leaf, Strabo on ..., s. 290.

¹⁵ Anton-Hermann Chroust, "Aristotle's Sojourn ...", s. 174.

Bundan sonra Assos tarihinde gerekleŖen nemli olayları sıralamak gerekirse; Germanicus ve karısı Agrippina'nın Assos'u ziyareti (M.S. 16), Saint Paul'un ziyareti (56/57), Bizans İmparatorluęu dnemi (395-1453), Seluk Hkmdarı aka Bey'in blgeyi kontrolne alması (1081-1097), Bizans imparatoru Loannes Ducas'ın blgeyi yeniden Bizans kontrolne alması (1097), Latinler'in Troas blgesini kontrolne alması (1204-1224), İznik İmparatorluęu'nun Troas blgesindeki kısa sreli kontrol (1224-1261), Troas Blgesi'nin yeniden Bizans İmparatorluęu'na dahil olması (1261), Gney Troas'ın Trkler tarafından ele geiriliŖi (erken 14. yzyıl) ve Fatih Sultan Mehmet'in Assos'u ziyareti (1462) olarak sıralanabilir. Assos tarihindeki bir dięer nemli geliŖme ise, yeni kurulan Amerikan Arkeoloji Enstits tarafından Assos'da yrtlen ilk bilimsel kazılardır (1881-1883).

4. KAZI TARİHÇESİ

1879 yılında arkeoloji bilimi henüz emekleme dönemindeyken yeni kurulmuş olan Amerikan Arkeoloji Enstitüsü¹⁶ yönetim kurulu bilim dünyasına ilk adımlarını atmak için, bilimsel bir kazı yürütmek üzere Asya Minör'ün kuzeybatısındaki Troas bölgesinin güney sahilinde, Ege Denizi kıyısında, Lesbos Adası'na bakan dik bir yamaçta konumlanmış Assos antik kentini seçmişlerdir. J. T. Clarke, H. Bacon ve ekibe daha sonra katılan R. Koldewey ile birlikte 1881 yılında başlayan ilk kazılar üç sezon sürmüştür ve 1883 yılında son bulmuştur. Bu üç yıllık zaman diliminde agora ve çevresinde, akropolis ve nekropolisde, savunma duvarları ve kent kapılarında yoğun bir çalışma sürdürülmüş ve kalıntılara ait detaylı çizimler elde edilmiştir. Çalışmalarla ilgili ilk yayın 1898 yılında yayınlanmıştır¹⁷. Bu yayında akropoliste yer alan Athena Tapınağı ile ilgili yürütülen çalışmalar ve elde edilen veriler aktarılmıştır. Bir diğer yayın ise 1902 tarihinde yayınlanmıştır¹⁸. Bu yayında ise kentin pek çok yerinde yürütülen üç yıllık kazı çalışmalarına ait ayrıntılı çizimler, fotoğraflar ve H. Bacon tarafından yapılmış kısa açıklamalar yer almaktadır.

Yaklaşık yüz yıllık bir aradan sonra Assos kazıları Maltepe Üniversitesi adına Prof. Dr. Ümit Serdaroğlu başkanlığında yeniden başlamıştır. Serdaroğlu döneminde yürütülen kazılar sırasında Athena tapınağında ve tiyatro yapısında kısmi restorasyon çalışmaları gerçekleştirilmiştir. Nekropolis alanında da geniş çaplı kazı çalışmaları yürütülmüştür¹⁹. Kazının 1989, 1990, 1991, 1992 ve 1993 sezonlarını kapsayan çalışmaları Asia Minor'ün çeşitli sayılarında yayınlanmıştır.²⁰ Serdaroğlu dönemi 2005'deki vefatı ile son bulmuştur²¹.

2005 yılından itibaren Assos kazıları Çanakkale Onsekiz Mart Üniversitesi adına Prof. Dr. Nurettin Arslan²² tarafından yürütülmektedir. Archaeological Institute of America, BTU Cottbus ve Freiburg üniversitelerinin bilimsel desteğiyle yürütülen

¹⁶ Archaeological Institute of America

¹⁷ J. T. Clarke, Report on the Investigation at Assos, 1881, 1882, Part I, New York, 1898.

¹⁸ J. T. Clarke, H. Bacon, R. Koldewey, Investigation at Assos - Drawings and Photographs of the Buildings and objects Discovered During the Excavations of 1881 - 1882 - 1883, London, Cambridge, Leipzig, 1902.

¹⁹ Nurettin Arslan, "2006 Yılı Assos Kazı Çalışmaları", Türk Arkeoloji ve Etnografya Dergisi, Sayı: 8, 2008, s. 49 dipnot: 2.

²⁰ Asia Minor band 2, 5, 10, 21, 31 ve 57.

²¹ Nurettin Arslan, "2006 Yılı Assos ...", s. 49.

²² Çanakkale Onsekiz Mart Üniversitesi, Fen Edebiyat Fakültesi, Arkeoloji Bölümü.

çalışmalar, arkeolojik kazı çalışmalarının²³ yanında Athena Tapınağın'da yürütülen restorasyon çalışmaları ve kente ait tüm kalıntıların dijital ortama aktarılması şeklinde özetlenebilir.

²³ Şu ana kadar yürütülen kazı çalışmaları 'Akropol', 'Batı Nekropol', 'Kuzey Stoa', 'Ayazma Kilisesi' ve 'Geç Antik Çağ Mahallesi' alanlarını kapsamaktadır.

5. ASSOS NEKROPOLÜ S-3 AÇMASI BULUNTULARI

2007 sezonunda başlayıp 2008 sezonunda son bulan çalışmalar neticesinde, içindeki konteks malzemelerle birlikte pekçok mezar ve kalıntı ele geçmiştir. Bunların dışında dolgu topraktan gelen seramikler ve diğer buluntular da (sikkeler, metaller, kemik buluntular, ağırşaklar) bu kapsamda çalışılmıştır.

5.1 MEZARLAR

S-3 açmasından ele geçen mezarlar kabaca 3 ayrı döneme tarihlenmektedir (Arkaik, Klasik ve Hellenistik). 1 küçük sandık mezar, 13 urne ve 4 pithos'un hepsi Arkaik Çağ'a; 3 Lahit ve 1 büyük sandık mezar Klasik Çağ'a; 4 kiremit mezar ise Hellenistik Çağ'a tarihlenmek üzere toplam 26 mezar açığa çıkarılmıştır (lev. 72-73 res. 215-216; lev. 75 res. 218). Bu bölümde mezarlar ve içlerinden gelen konteks buluntular incelenmiştir.

5.1.1 ARKAİK DÖNEM MEZARLARI

Arkaik döneme ait pithos mezarların içersine yetişkin erkeklerin veya bazen de erkek çocukların gömüldüğü bilinmektedir. Bununla birlikte urnelerin ise genelde bayanlara ait kremasyon mezarları olduğu görülmüştür²⁴.

16 Nolu Pithos Mezar (lev. 5 res. 11-12-13)

Tanım: 90 x 60 cm ölçülerindeki pithos, toprağa doğu-batı yönünde yatırılmıştır. Mezarın dip kısmında pithosun oturtulduğu sınırı belirleyen taşlar bulunmuştur. İskelete ait çok az kalıntı ele geçmiştir. Bazıları kafatasına aittir. İskeletin pithosun içine hoker pozisyonunda yatırıldığı anlaşılmaktadır. Mezarın henüz altı yaşını doldurmamış bir kız çocuğuna ait olduğu düşünülmektedir²⁵. Mezarın doğuya bakan ağzı, pithosun ağız çapına eşit bir yüzü düzleştirilmiş diğer yüzü yassılaştırılmış yuvarlak bir taş ile düzgün biçimde kapatılmıştır. Mezar, aynı zamanda açmadaki diğer mezarlara göre en fazla buluntunun ele geçtiği bir örnektir. Mezarın içinden gelen en erken malzeme



²⁴ Nurettin Arslan, "2006 Yılı Assos Kazı Çalışmaları", Türk Arkeoloji ve Etnografya Dergisi, Sayı: 8, 2008, s. 55; ayrıca bkz. dipnot 33.

²⁵ Mezarın kız çocuğuna ait olduğunun düşünülmesinin sebebi, ele geçen buluntulardır. Pek çok küpe ve fibula ele geçmiştir (Nurettin Arslan, "2006 Yılı Assos Kazı Çalışmaları", Türk Arkeoloji ve Etnografya Dergisi, Sayı: 8, dipnot 20).

(16.3) M.Ö. 560-540 aralığını verirken, en geç malzeme ise (16.13) M.Ö. 540-520 arasına tarihlendirilebilmektedir. Bu sebeple pithos mezar M.Ö. 550-520'e tarihlenebilir.

Tarihi: M.Ö. 550-520

Buluntular:

16.1: Bir Çift Yarım Ay Biçimli Bronz Küpe (lev. 7 res. 20 a-b)

Ölç.: G: 1.11 cm, K: 0.29 cm, Tan: ortasından uçlara doğru incelik ve uç kısımlarında sarılı tel varmış gibi tasarlanmıştır, Lit.:Utili 1999: 270 kat. no: Abb. 46, 888.

16.2: Bir Çift Bronz Küpe (lev. 7 res. 21 a-b)

Ölç.: küçük küpe G: 2.08 cm, K: 0.3 cm, büyük küpe G: 2.27 cm, K: 0.32, Tan: daha büyük olan küpe uçlarına doğru inceliklerken diğeri daha düzensiz kalınlıktadır, Lit.: Utili 1999: 268, Abb. 45, 839-840.

16.3: Gözlük Biçimli Fibula (lev. 7 res. 22; lev. 8 res. 34-35 a-b-c)

Ölç.: U: 4.55 cm G: 2.67 cm, K: 1.39 cm (iğneyle), 0.24 (iğnesiz), Tan: karşılıklı iki adet disk yine orta bölümde yer alan daha küçük iki disk şeklinde tasarlanmıştır, üzerinde kazımayla yapılmış bezemeler yer alır, Lit.: Utili 1999: 279 Abb. 49, 979; Seipel 2008: 245, kat. no. 140-141.

16.4: Bronz Fibula İğnesi (lev. 7 res. 23 a-b)

Ölç.: U: 2.47 cm, G: 0.83 cm, Tan: tutturma kancası bulunur ve applike edilebilir şekilde tasarlanmıştır, Kancalı bölüm dörtgen, iğneli bölüm ise yuvarlak profillidir, Lit.: Utili 1999: 278, Abb. 49, 969.

16.5: Disk Biçimli Kemik Fibula (lev. 8 res. 24 a-b)

Ölç.: G: 4.2 cm, K: 0.24, Tan: Yuvarlak formlu bir fibulaya ait parçalardır, üzerinde kazımayla yapılmış bezemeler yer alır, Lit.: Bischof 1996: 140-141, Abb. 1, 2-3.

16.6: Kireç Taşı Fibula (lev. 9 res. 36-37 a-b)

Ölç.: U: 2.63 cm, K: 0.75 cm (iğnesiz), 1.04 (iğneyle), Tan: üzerine bronzdan bir çengelli iğne applike edilmiştir ve kireç taşının üzerinde kazımayla yapılmış baklava desenleri yer alır, Lit.: Utili 1999: 278, Abb. 49, 969.

16.7: Eşkenar Dörtgen Kemik Fibula (lev. 8 res. 26-27; lev. 7 res. 17)

Ölç.: U: 3.79 cm, G: 1.9 cm, Tan: üzerinde kazımayla yapılmış bezemeler yer alır, Lit.: Utili 1999: 279, Abb. 49, 980.

16.8: Gözlük Biçimli Fibula (lev. 8 res. 28-29-30 a-b)

Ölç.: U: 3.88 cm, G:1.81 cm, K: 0.5 cm (iğnesiz), Tan: karşılıklı iki yuvarlak disk ve aralarında iki ucu sivrilen baklava biçimiyle birlikte, altında bronzdan çengelli iğnesi yer alır, Lit.: Utili 1999: 279, Abb. 49, 978.

16.9: Kemik Fibula (lev. 8 res. 31 a-b)

Ölç.: G: 1.26 cm, K: 0.23 cm, Tan: gözlük biçimli fibuladaki iki büyük diskin arasında kalan alanın iki uç noktasından birine ait olmalıdır, Lit.: Utili 1999: 279, Abb. 49, 978-979.

16.10: Bronz Fibula İğnesi (lev. 8 res. 32 a-b)

Ölç.: U: 2.19, K: 0.17 cm, Tan: Kare profilli olması sebebiyle iğnenin çengel bölümüne ait olmalıdır, Lit.: Utili 1999: 278, Abb. 49, 969, 971; Bischof 1996: 155, Abb. 5, 45-47.

16.11: Bronz Küpeler (7 parça) (lev. 8 res. 25 a-b)

Ölç.: G: 1 cm, Tan: Ortasından iki ucuna doğru incelerek devam eder ve uçları birbirine bitişiktir, Lit.: Utili 1999: 269, Abb. 46, 870-875.

16.12: Kelebek Biçimli Fibula (lev. 8 res. 33 a-b)

Ölç.: U: 2.18 cm, G: 2.01 cm (iğneyle), 1.71 cm (iğnesiz), K: 0.39, Tan: Kelebek biçimli fibulanın tam ortasına bronz iğnesi yerleştirilmiştir. Üzerinde kazıma çizgilerle oluşturulmuş bezemeler vardır, Lit.: Utili 1999: 279, Abb. 49, 980.

16.13: Disk Biçimli Fibula (lev. 6 res. 15; lev. 9 res. 38-39-40)

Ölç.: G: 3.78 cm, K: 0.5 (iğnesiz), 0.63 cm (iğneyle), Tan: yuvarlak disk biçimlidir ve üzerinde dairesel kazıma bezemeler yer alır, Lit.: Utili 1999: 278-279, Abb. 49, 976-977.

16.14: Gözlük Biçimli Fibula (lev. 6 res. 16; lev. 9 res. 41-42-43)

Ölç.: U: 3.98 cm, G: 2.16 cm, K: 0.56 (iğnesiz), 0.9 cm (iğneyle), Tan: karşılıklı iki yuvarlak disk ve aralarında iki ucu sivrilen baklava biçimiyle birlikte, altında bronzdan çengelli iğnesi yer alır, Lit.: Utili 1999: 279, Abb. 49, 979; Bischof 1996: 141, Abb. 1, 4.

16.15: Kemikten Aplike Parçası (lev. 7 res. 18-19 a-b)

Ölç.: U: 4.74 cm, G: 1.1 cm, K: 0.87 cm, Tan: Üzerinde 3 adet delik ve kazımayla yapılmış bezemeler yer alır. Lit.: -

18 Nolu Pithos Mezar (lev. 13 res. 59-62)

Tanım: 90 x 60 cm ölçülerindeki pithos, doğu-batı yönünde toprağa yatırılmıştır. İskelete ait çok az kalıntı ele geçmiştir. Mezarın doğuya bakan ağzı dikdörtgen bir taşla düzgün bir biçimde kapatılmıştır. Hiçbir buluntu ele geçmediği için tarihlenmesi zor olsa da açmanın içinden gelen diğer pithos mezarlardan yola çıkarak M.Ö. 6. yüzyılın 2. yarısına tarihlenmesi önerilebilir.

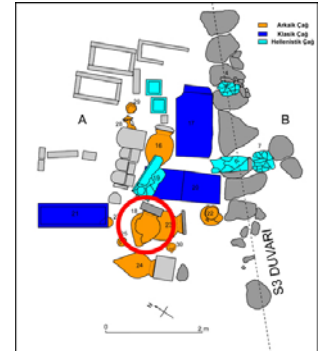

Tarihi: M.Ö. 6. yüzyılın 2. yarısı

Buluntular: -

22 Nolu Urne Mezar (lev. 19 res. 82-83)

Tanım: 22 numaralı urne mezar gri renkli ve kaba bir şekilde üretilmiş olup, 22.1 numaralı buluntusuyla M.Ö. 6. yüzyılın 2. yarısına tarihlendirilebilir.

Tarihi: M.Ö. 6. yüzyılın 2. yarısı



Buluntular:**22.1:** Yarım Ay Biçimli Bronz Küpe (lev. 19 res. 84 a-b)

Ölç.: G: 1 cm, Tan: ortasından uçlara doğru incelik ve uç kısımlarında sarı tel varmış gibi yapılmıştır, Lit.:Utili 1999: 270 kat. no: Abb. 46, 888.

22.2: Halka Biçimli Küpe (lev. 19 res. 85 a-b)

Ölç.: U: 3.9 cm, G: 3.5 cm, Tan: Bronzdan halka biçimli kübenin uçları birbirine bitişik ve hafif şişkince yapılmıştır.

22.3: Seramik Parçaları (lev. 20 res. 86-89; lev. 21 res. 90-91)

Tan: Kaba ve grimsi kil rengine sahip seramik parçaları.

23 Nolu Pithos Mezar (lev. 23 res 97-100)

Tanım: 90 x 60 cm ölçülerindeki pithos, güneydoğu-kuzeybatı istikametinde toprağa yatırılmıştır. Pithosun ağız kısmında ve dip kısmında ayrı kaplar bulunmaktadır. Bu kapların içinde hayvan kemiklerine rastlanmıştır (lev. 23 res. 98-99). Pithosun içindeki toprak ve taş birikintisi kaldırıldıktan sonra tabanın 5 cm üzerinde ağızla gövde arasında bir skyphos ve kirpi şeklinde bir aryballos ele geçmiştir. Pithosun dibinde, orta kısmında iskelet parçalarına rastlanmıştır. Ölü mezarın içine hoker pozisyonunda yatırılmıştır. Pithostan 20'nin üzerinde astragal ele geçmiştir. Mezar 23, 23.1 numaralı buluntudan yola çıkarak M.Ö. 560-540'a tarihlendirilmiştir. Mezardan çıkan kirpi biçimli aryballos (23.2) ve astragaller, pithosun 5 yaşından daha küçük bir erkek çocuğa ait olabileceğini göstermektedir.

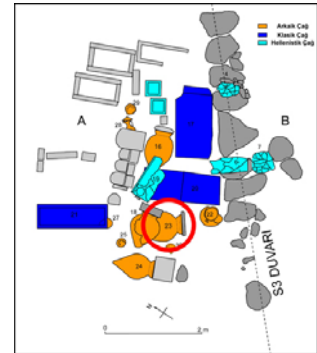

Tarihi: M.Ö. 560-540

Buluntular: (lev. 24 res. 101)

23.1: Skyphos (lev. 24 res. 104-105)

Ölç.: Y: 3,2 cm, Aç: 5,7 cm, Kç 2.95 cm, Tan: Kabın ağız kenarı çevresinde dikey olarak yapılmış kalın çizgiler, gövdesinde ise ağıza paralel 2 ince, 1 kalın sonra tekrar bir

ince yatay bant ince kahverengi astarla yapılmıştır. Kaidede aynı astarla kaplanmıştır, Lit.: Utili 1999: 214, Abb. 27, 409; Filges 1992: 114-115, Abb. 1, 14, Taf. 21, 1

23.2: Aryballos (lev. 24 res. 102-103 a-b)

Ölç.: AÇ: 2.65, KÇ: 3.2x2.4-2.8, Y: 4.85, Tan: kireç taşından yapılmış aryballos kirpi biçimlidir ve ünik bir buluntudur.

23.3: 26 adet astragal (lev. 24 res. 101)

Ölç.: 2-3 cm, Tan: kemikten oyun taşı olarak kullanılmışlardır.

24 Nolu Pithos Mezar (lev. 25 res. 106-108)

Tanım: 90x 60 cm ölçülerindeki pithos güneydoğu-kuzeybatı istikametinde toprağa yatırılmıştır. İskelete ait çok az kalıntı ele geçmiştir. 24 numaralı pithos mezar konteks buluntular arasındaki en geç malzeme olan kyliks (24.1) yardımıyla M.Ö. 540-500 arasına tarihlendirilmiştir. Aryballos (24.2) ise M.Ö. 6. yüzyılın ilk yarısına aittir. Mezardan çıkan aryballos ve astragaller (24.3), pithosun bir erkek çocuğa (muhtemelen en fazla 2-3 yaşlarında) ait olabileceğini göstermektedir.

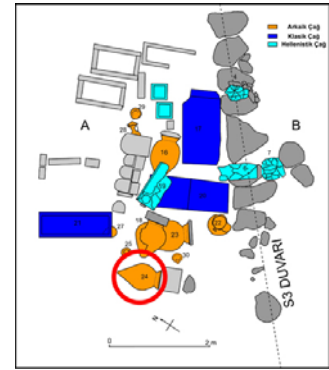

Tarihi: M.Ö. 540-500

Buluntular: (lev. 26 res. 109-110)

24.1: Kyliks (lev. 27 res. 111-112)

Ölç.: Aç: 9.8-10.2 cm, Kç: 4.15, Y: 4.65-4.85 cm, Tan: yaklaşık 45 derecelik iki kulpu ve gövdesinde biri ağız diğeri kaide ile hemen üzerinde yer alan iki kalın bant, ince kahverengi astarla yapılmıştır. Kabın içinde de bantlar yer alır, Lit.: Utili 1999: 166, Abb. 7, 120.

24.2: Küre Aryballos (lev. res 113 a-b)

Ölç.: Aç: 4-4.25 cm, Y: 5.35, Tan: Boyasız ve bezemesiz, küre formu, Lit.: Utili 1999: 201, Abb. 24, 349.

24.3: 8 adet astragal (lev. 26 res. 110)

Ölç.: 2-3 cm, Tan: kemikten oyun taşı olarak kullanılmışlardır.

25 Nolu Urne Mezar (lev. 28 res. 114-116)

Tanım: 25 numaralı mezar gri ve kaba bir urne ile ağzını kapatmakta kullanılan ip delikli bir kaseden oluşmaktadır. Bu gömü tipi kremasyon uygulamalarında kullanılmaktadır. Ölü'nün bedenine ait birkaç yanık kemik ve bir miktar kül kabın içine yerleştirilmiştir. Mezarın tarihlenmesi, amphora (25.1) ve ip delikli kase'nin (25.2) tipolojisine göre M.Ö. 580 - 560 aralığını vermektedir



Ölç.: Y: 20.4 cm, Gç: 19 cm, Aç: 13.5 cm, Kç: 9.0 cm.

Tarihi: M.Ö. 580-560.

Buluntular:

25.1: Omuzdan Kulplu Amphora (lev. 28 res. 115 a-b)

Ölç.: Y: 20.4 cm, Gç: 19 cm, Aç: 13.5 cm, Kç: 9.0 cm, Tan: gri killi ve omuzdan dikey kulplu amphora formundadır, Lit.: Gebauer 1992: 73-74, Abb. 2, 4-5-6; Gebauer 1993: 76, Abb. 1, 1.

25.2 İp Delikli Kase (lev. 28 res. 116 a-b)

Ölç.: Aç: 11,5 cm, Kç: 5.75, Y: 2.5 - 2.7 cm, Tan: ağız kenarında iki adet ip deliği bulunmaktadır. Gri ve bezemesizdir, Lit.: Utili 1999: 171, Abb. 10, 159, Beil. 4 GR 32.

27 Nolu Urne Mezar (lev. 29 res. 117-119)

Tanım: 21 numaralı mezarın güneydoğu köşesinde tabanın hemen altında yer alan 27 numaralı urne mezar üzerindeki lahit tarafından büyük ölçüde tahrip edilmiştir. Gri ve oldukça kaba bir malzemeye sahiptir. İçinden çok az sayıda kısmen yanık izleri olan kemik parçaları ele geçmiştir. Mezarın etrafına dengede durması amacıyla kaba taşların

yerleştirildiği anlaşılmıştır. Alandaki diğer urneler referans alınarak M.Ö. 6. yüzyılın ilk yarısına tarihlenmesi önerilmektedir.

Tarihi: M.Ö. 6. yüzyılın ilk yarısı.

Buluntular: Yok

28 Nolu Urne Mezar (lev. 30 res. 120-123)

Tanım: 28 numaralı urne mezar, etrafına konulmuş kaba taşlarla toprağa gömülmüştür ve arkaik dönemde Assos'da yaygın olarak kullanılan yatay bir mezar taşının altından ele geçmiştir²⁶. Etrafında üç farklı arkaik kaba ait ağız parçası bulunmuştur. Parçaların tarihleri mezarla uyusmaktadır. Mezarda kapak olarak kullanılan kyliks'den (28.1) yola çıkarak yapılan tarihleme M.Ö. 575-550 aralığını vermektedir.

Tarihi: M.Ö. 575 - 550

Buluntular:

28.1: Rozetli Kyliks (lev. 30 res. 122-123)

Ölç.: Aç: 15,2 cm, Kç: 6,5 cm, Y: 5,8 - 6,1 cm, Tan: kabın üzerinde ince kahverengi astarla yapılmış, biri kaidenin hemen üzerinde ikisi gövdede yer alan 3 adet yatay bant ve bunları dikine kesen, kabın ortasına kadar uzanan solda ve sağda 3'er dikey bant ile gövdenin tam ortasında 7 büyük noktadan oluşan bir rozet yer alır, Lit.: Utili 1999: 148 - 149 Abb. 2, 15-19.

28.2: Boyalı Tabak (lev. 31 res. 124)

Ölç.: Aç: 23.5 cm, Kç: 8,6 cm, Y: 3,45, Tan: Kabın içinde ağız kısmında meander motifi orta kısmındaysa bitkisel (yaprak) motif kullanılmıştır. Bezemeler açık ve koyu kahverengiyle yapılmıştır, Lit.: Utili 1999: 176 - 177 Abb. 11, 201.



²⁶ Bahsedilen mezar taşları, '6. Kalıntılar' bölümünde ayrıntılı olarak incelenmiştir.

28.3: Boyalı Tabak (lev. 31 res. 125 a)

Ölç.: Aç: 18.2 cm, Tan: Kabın içinde kahverengi ve siyah boyayla yapılmış bezemelere ait kötü korunmuş izler bulunmaktadır. Dışında ise iki adet yatay bant olduğu anlaşılmıştır, Lit.: Utili 1999: 169, Abb. 9, 139.

28.4: Boyalı Tabak (lev. 31 res. 125 b)

Ölç.: Aç: 21,2 cm, Tan: Kabın içinde ağız kısmında meander motifi kullanılmıştır. Bezemeler kahverengi ve siyah boya ile yapılmıştır. Bezeme izleri kötü korunmuştur, Lit.: Utili 1999: 170, Abb. 9, 145.

29 Nolu Urne Mezar (lev. 32 res. 126-129)

Tanım: Gri ve oldukça kaba bir malzemeye sahiptir. İçinden, kremasyon gömüye ait az sayıda yanmış kemik parçası ele geçmiştir. Alandaki diğer urneler ve 29 nolu urnenin tipolojisi dikkate alınarak M.Ö. 6. yüzyılın ilk yarısına tarihlendirilmiştir.

Ölç.: Aç: 13.4 cm, Kç: 8.9 cm, Y: 20, Gç: 19

Tarihi: M.Ö. 6. yüzyılın ilk yarısı.

Buluntular:**29.1:** Amphora [urne] (lev. 32 res. 129)

Ölç.: Aç: 13.4 cm, Kç: 8.9 cm, Y: 20, Gç: 19, Tan: gri killi ve omuzdan dikey kulplu amphora formundadır, Lit.: Gebauer 1992: 73-74, Abb. 2, 4-5-6; Gebauer 1993: 76, Abb. 1, 1.

30 Nolu Urne Mezar (lev. 33 res. 130 - 131)

Tanım: 30 numaralı urne, kapak olarak kullanılmış derin kasesiyle (30.1) M.Ö. 540-520 aralığına tarihlenmektedir. Urne gri renklidir ve kaba üretimdir. Kremasyon gömüye ait çok az sayıda kısmen yanık izleri olan kemik parçaları ele geçmiştir



Tarihi: M.Ö. 540 - 520

Buluntular:

30.1: Derin Kase (lev. 33 res 132 - 133)

Ölç.: Aç: 13.8 cm, Kç: 4.8 cm, Y: 4.8 cm, Tan: turuncu renkli kabın içinde ve ağız kenarında, koyu ve açık kahverengiyle yapılmış yatay bantlar kullanılmıştır, Lit.: Utili 1999: 239, Abb. 13, 239.

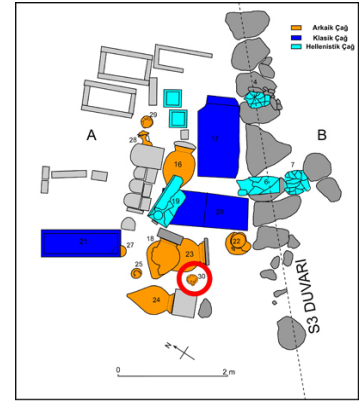

32 Nolu Urne Mezar (lev. 35 res. 137-140)

Tanım: 32 numaralı urne, iki farklı kaptan oluşmaktadır. Kaplardan birinin gövdeden aşağısı, diğerinin ise üst bölümü kullanılarak urne oluşturulmuştur. Mezarın tarihi “Yaban Keçisi Sitali”ndeki amphora’dan yola çıkılarak M.Ö. 7. yüzyılın son çeyreğine verilmiştir

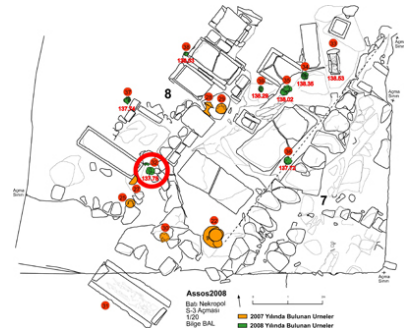

Ölç.: Kot: 137.78 m.

Tarihi: M.Ö. 625-600

Buluntular:

32.1: Yaban Keçisi Sitalinde Amphora (lev. 35 res. 138-140)

Tan: Açık kahverengi bir hamurdan yapılmış kabın kulpları birbirine yapışık durumdaki 3 adet yuvarlak profilli kulptan oluşur. Omuz kısmı ana bezeme alanıdır. Bu alanın alt sınırında kalın bir bant kullanılarak zemin oluşturulmuştur. Bezeme alanındaki ana figür keçidir. Boş kalan yerler ise farklı geometrik dolgu motifleriyle bezenmiştir. Zemini oluşturan kalın yatay bantın alt bölümünde ise bir meander dizisi yer alır. Yaban Keçisi grubuna dahil kaplar arasında Assos’da bulunan ilk örnektir, bu sitede adalarda (ağırlıklı olarak Rodos) üretilen kaplarda tercih edilen form daha çok Oinochoedir. Zaman zaman keçilerin başları arkaya doğru bakar vaziyettedir. Adalarda üretilmiş pek çok

örnekte hayvan sıraları bazen iki katlı olarak yapılmıştır., Lit.: Walter-Karydi 1973: 46-47, Abb. 76, 87, Taf. 107, 892; Boardman 1967: 94-95, res. 55; Richter 1974: 310, Fig. 426.

33 Nolu Sanduka Mezar (lev. 36 res. 141-144)

Tanım: 4 adet andezit levhadan oluşan küçük sandık mezar, 2-6 yaş arası bir çocuğa aittir. Mezar ana kaya üzerine kuzey-güney doğrultuda oyularak oluşturulmuştur. Digdörtgen biçimlidir. Ölüye ait oldukça hasarlı kafa taşı mezarın kuzey kesiminde yer almaktadır. Mezardan çıkan oinochoe başın hemen yanında, guttus daha güneyde, astragal parçaları ise genel olarak iki grup halinde; biri kafatasının hemen altında diğer grup ise mezarın doğusunu sınırlayan taşın hemen bibinde bulunmaktadır. Mezarın farklı kesimlerinde birkaç astragal daha bulunmuştur. İskeletin büyük bölümü tahrip olmuştur²⁷. Mezardaki en erken buluntu oinochoedir. Mezarın tarihi, en geç buluntu olan 2 bronz küpenin (33.1 - 33.2) yardımıyla M.Ö. 540 - 520 olarak saptanmıştır.

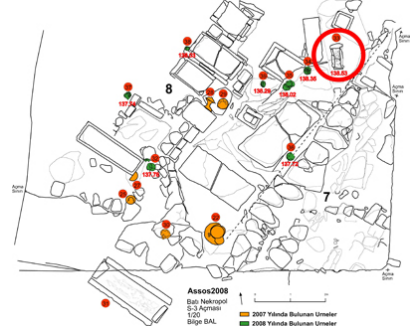

Ölç.: 0.90 x 047 m, Kot: 138.53 m.

Tarihi: M.Ö. 540 - 520

Buluntular: (lev. 37 res. 145)

33.1: Yarım Ay Biçimli Küpe (lev. 38 res. 150-151 a)

Ölç.: G: 1.39 cm, K: 0.49 cm, Tan: ortasından uçlara doğru incelen bronz küpe tamamen sivrileşmeden küt burakılmıştır bir ucu ise iki dişli bir çatal şeklindedir. Lit.: Utili 1999: 270: Abb. 46, 883.

33.2: Yarım Ay Biçimli Küpe (lev. 38 res. 150-151 b)

Ölç.: G: 1.1 cm, K: 0.3 cm, Tan: ortasından uçlara doğru incelen bronz küpe, İki sivri ucu da kırıktır, Lit.: Utili 1999: 270: Abb. 46, 883.

33.3: Oinochoe (lev. 37 res 146-147)

²⁷ Assos'da bulunan diğer sandık mezarlardan bir örnekle karşılaştırmak için bkz. Federico Utili, "Die archaische Nekropole von Assos", Asia Minor Studien, Band 31, Bonn 1999, s. 127-128.

Ölç.: Kç: 3.3 cm, Y: 8.4 cm, Kil: D9, Kat.: yoğun mika katkılı, B: H10, Tan: Kısa ve basık gövdelidir, tam olarak ele geçmiştir, Lit: Utili 1999: 245, Abb. 37, 653.

33.4: Guttus (lev. 38 res. 148-149)

Ölç.: Aç: 5 cm, Kç: 4,89 cm, Kil: gri - A11, Kat.: yoğun mikalı, Tan: tek kulplu ve üzerinde akıtmak için bir emzik bulunan gri bir tam kaptır.

34.5: Astragaller (lev. 37 res. 145)

Tan: kemikten oyun taşı olarak kullanılmışlardır.

34 Nolu Urne Mezar (lev. 39 res. 152-154)

Tanım: bir lahitin altında kalmış olan urne gri renkli ve kaba üretimlidir. Oldukça tahrip olmuştur (muhtemelen daha sonraki bir dönemde üzerine yerleştirilen lahit tarafından) ve herhangi bir buluntuya rastlanmamıştır. Açmanın içinden gelen diğer urneler ve Assos kazılarında daha önce bulunmuş urneler ışığında M.Ö. 6 yüzyılın ilk yarısına tarihlendirilmiştir²⁸.

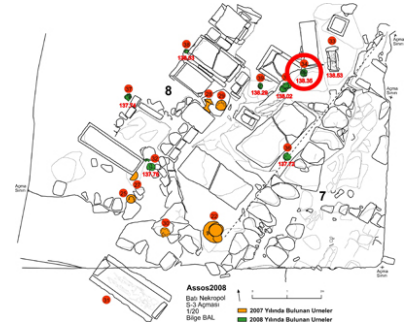

Ölç.: Kot: 138.35

Tarihi: M.Ö. 6 yüzyılın ilk yarısı

35 Nolu Urne Mezar (lev. 40 res. 155 a-b)

Tanım: gri renkli, kaba üretimli ve yonca ağızlı bir urnedir. Kapak olarak kullanılmış krem renkli bir tabakla birlikte bulunmuştur. İçindeki topraktan kremasyon gömüye ait birkaç yanık kemik parçası ele geçmiştir. Kapak olarak kullanılmış boyalı kase ile yapılan tarihleme, mezarın M.Ö. 580-560 yılları arasına ait olduğunu göstermektedir.

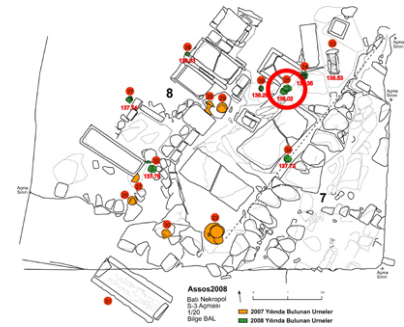

Ölç.: Kot: 138.02

²⁸ Jörg Gebauer, "Die Archaische Geglättete Graue Keramik", Asia Minor Studien, Band 5, 1992, s. 65-101.

Tarihi: M.Ö. 6. yüzyılın ilk yarısı.

Buluntular:

35.1: Boyalı Tabak (lev. 156 a-b)

Ölç.: Aç: 16.4 cm, Kç: 5.55 cm, Y: 3.1 cm, Kil: D10, B: F10/A12, çok az mikalı.
Tan: Ağız kenarında 2 adet ipdeliği ve meander motifi bulunan tabak krem renkli olup, kahverengi ile yapılmış yuvarlak bantlar ve merkezinde meander içinde iri damla motifleri simetrik olarak dizilidir. Lit.: Utili 1999: 172, Abb. 10, 167.

36 Nolu Urne Mezar (lev. 41 res. 157-158)

Tanım: Mezar anakayanın oyulmasıyla oluşturulan çukura yerleştirilmiş vaziyette bulunmuştur. Gri renkli ve kaba üretimlidir. İçindeki topraktan kremasyon gömüye ait birkaç yanık kemik parçası ele geçmiştir. Muhtemelen kapak olarak kullanılmış tek kulplu kase nin yardımıyla mezarın tarihi, M.Ö. 7. yüzyılın sonu olarak belirlenmiştir.

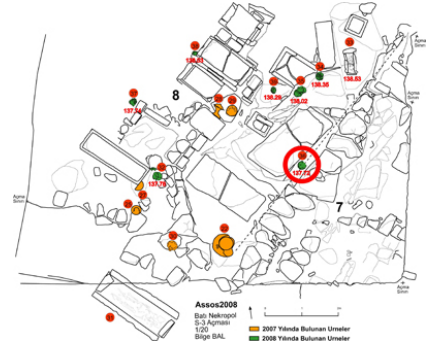

Ölç.: Kot: 137.72 m.

Tarihi: M.Ö. 7. yüzyılın sonu

Buluntular:

36.1: Tek Kulplu Kase (lev. 41 res. 159; lev. 42 res. 160-162)

Ölç.: Aç: 11.6 - 11.9 cm, Kç: 5.1 cm, Y: 3,6, Kil: A11/12 gri, mikalı, Tan: sığ kasanin ağzı en uç kısmında hafice içeri doğru kavis yapmaktadır. Lit.: Dreßler 2006: 40, Abb. 7, 13.

37 Nolu Urne Mezar (lev. 43 res. 163-165)

Tanım: Gri renkli urne, üzerinde kapak olarak kullanılmış İonya kasesiyle birlikte bulunmuştur. Urne bezemesizdir. Boyun kısmı uzun tutulmuştur. İçerisinden kremasyon

gömiye ait az sayıda yanık kemik parçaları ele geçmiştir. İonya kasesinden yola çıkılarak mezarın tarihi M.Ö. 575 - 550 olarak belirlenmiştir.

Ölç.: Kot: 137.74 m.

Tarihi: M.Ö. 575 - 550

Buluntular:

37.1: İonya Kasesi (lev. 44 res 166-168)

Ölç.: Aç: 16.2 cm, Kç: 6.1 cm, Y: 8.5 cm Kil: D8, mikasız, B: H11-A12, Tan: Yüksek bir kaide üzerindeki kasesin gövdesi en geniş yerinden itibaren daralmaya başlar başlamaz dışa doğru açılan bir ağızla son bulur. Lit.: Utili 1999: 157, Abb. 4, 65; Utili 1992 55-56, Abb. 8, 33-35.

38 Nolu Urne Mezar (lev. 45 res. 169-171; lev 46 res. 172-174)

Tanım: Urne bir sandık mezarın altından, etrafında taşlarla birlikte ele geçmiştir. Urnenin uturtulduğu başka bir kap ise parçalanmış halde bulunmuştur. Kapak olarak kullanılan tabak ise urnenin ağzına yukarı gelecek şekilde yerleştirilmiştir. Gri renkli, çift kulplu amphoranın üzerinde kazımayla oluşturulmuş yatay bant içinde yine kazımayla yapılmış dalga motifi yer almaktadır. Kap kaba üretimidir. Urnenin ve tabağın tipolojisine göre mezar M.Ö. 580 - 540'a tarihlenmektedir.

Ölç.: Aç: 13.7 cm, Kç: 8.4 cm, Y: 15.25 cm, Kot: 138.03 m.

Tarihi: M.Ö. 580 - 560.

Buluntular:

38.1: Amphora [urne] (lev. 46 res. 173-174)

Ölç.: Aç: 13.7 cm, Kç: 8.4 cm, Y: 15.25 cm, Tan: Gri renkli urnenin omuz kısmındaki karşılıklı iki yatay kulp dik vaziyettedir. Klpların hemen bittiği noktadaki

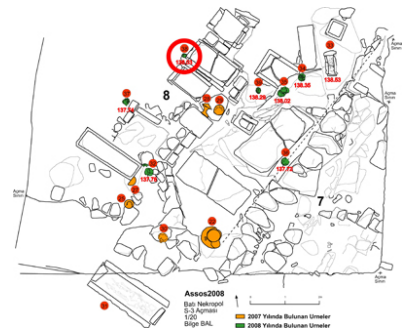
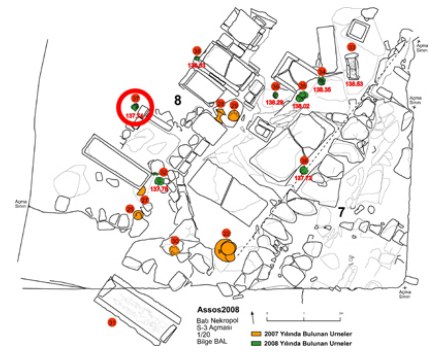

kazıma yatay bant içerisinde, kazımayla yapılmış dalga motifi yer alır. Lit.: Gebauer 1992: 4, Abb. 2 Nr. 4, Taf. 16, 3; Utili 1999: 231, Abb. 30, 529.

38.2: Tabak (lev. 47 res. 175-177)

Ölç.: Aç:14.45 cm, Kç: 5.9 cm, Y: 2.4 cm, Tan: Ağız kenarında iki adet ip deliği bulunan tabağın iç kısmında beyaz boyayla yapılmış bir yuvarlak bant ve merkezinde yine beyaz bir dairesel alan yer alır. Lit.: Utili 1999: 169, Abb. 9, 139.

39 Nolu Urne Mezar (lev. 48 res. 178-179)

Tanım: Mezar, küreye yakın bir gövdeye, omuzuna dikey olarak tutturulmuş yatay kulplara, kısa ve dik bir boyuna sahip omuzdan kulplu amphora ve kapak olarak kullanılmış nokta rozetli bir kyliksden oluşmaktadır. İçerisinden gelen kemik parçaları kısmen yanık izlerine sahiptir. Açmadan gelen diğer urnelere kıyasla biraz daha fazla kemik ele geçmiştir. Urne tipi M.Ö. 7-6. yüzyıllarda tercih edilen bir formdadır. Ancak net tarihleme kapak olarak kullanılmış nokta rozetli kyliks (39.2) sayesinde M.Ö. 575-550 olarak belirlenmiştir.

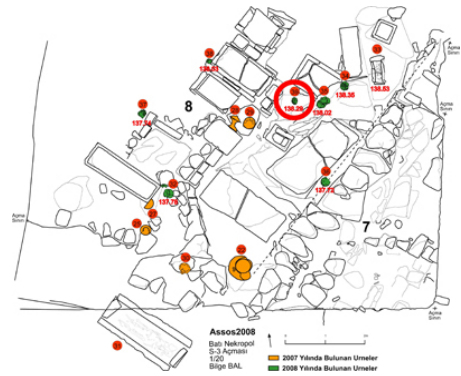

Tarihi: M.Ö. 575-550

Buluntular:

39.1: Omudan Kulplu Amphora [Urne] (lev. 48 res. 180-182)

Ölç: Aç: 9.7 cm, Kç: 8.1 cm, Gç: 21.4 cm, Y: 20 cm, Kot: 138.29, Kil: açık kahverengi. Tan: küreye yakın biçimli bir gövdenin omuz kısmında dikey olarak yerleştirilmiş karşılıklı iki yatay kulp bulunmaktadır. Boyun kısmı kısa ve diktir. Kabın üzerinde kısmen izleri korunmuş krem rengi astar üzerine koyukahverengi firnis bulunmaktadır. Lit.: Gebauer 1993: 77-78, Abb. 1, Nr. 4.

39.2: Nokta Rozetli Kyliks (lev. 48 res. 183-185)

Ölç: Aç: 14.2 cm, Kç: 5.5 - 5.7 cm, Y: 5.75 - 5.8 cm, Tan: dış kısmında ağız kenarında 1 gövdede ise 2 adet yatay bant arasında 7 adet noktadan oluşan rozet ortadadır. Kabın içinde üç adet kırmızı yuvarlak bant ve spiral yer alır. Lit.: Utili 1999: 148-149, Abb. 2, 15.

5.1.2 KLASİK DÖNEM MEZARLARI

17 Nolu Lahit Mezar (lev. 10 res. 44 - 46; lev. 11 res. 47)

Tanım: Kuzeydoğu-güneybatı yönünde uzanan mezar andezit anakayaya oyulmuştur ve üzeri yekpare düz yüzeyle andezit bir kapakla kapatılmıştır. Mezarın içinden 8 farklı iskelete ait kafatası ile birlikte pek çok kemik ele geçmiştir (lev. 10 res. 45 - 46; lev. 11 res. 48 - 49). İskeletlerin hepsi, başları doğuya gelecek şekilde yatırılmıştır. En alt katmanda, kafataslarının olduğu bölümde yanık kömür izlerine rastlanmıştır. Mezar hediyesi olarak kullanılmış 3 lekythos ve 1 kaseden oluşan grup mezarın farklı alanlarından ele geçmiştir. 17.3 buluntu numaralı lekythos Kafataslarının yoğun olduğu kuzeydoğu kesimden, mezarın kuzey uzun kenarının hemen dibinden gelmiştir. Meander frizli bodur lekythos (17.2), iskeletlerin ayak ucuna denk gelen yerde bulunmuştur. Bodur karınlı bir lekythos (17.1) ile kase (17.4) ise yanyana ve iskeletlerin vücutlarına yakın olarak mezarın kuzey uzun kenarı dibinden ele geçmiştir. Buluntulardan da anlaşıldığı üzere mezar, farklı zamanlarda pek çok kez kullanılmıştır. Mezardaki en erken buluntu olan 17.2 numaralı lekythos M.Ö. 430 - 420 tarihini verirken, 17.1 buluntu numaralı lekythos mezarın muhtemelen son kullanım evresi olan M.Ö. 4. yüzyılın ilk çeyreğine tarihlenmektedir.

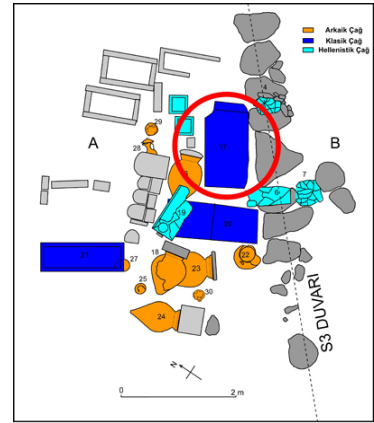

Ölç.: U: 2.16 m, G: 1.04, Kot: 138.04

Tarihi: M.Ö. 430 - M.Ö. 4. yüzyılın son çeyreği.

Buluntular: (lev. 12 res. 54)

17.1: Bodur Karınlı Lekythos (lev. 12 res. 56)

Ölç.: Aç: 3.7 cm, Kç: 5.25 cm, Y: 9.3 cm, Tan: basık gövdelidir ve üzerinde siyah firnis izleri bulunmaktadır. Lit.: Filges 1992: 128 - 129, Abb. 2, 43. 4. yüzyılın ilk çey.

17. 2: Meander Frizli Bodur Lekythos (lev. 12 res. 58)

Ölç: Aç: 2.75 cm, Kç: 4,85, Y: 7.65 cm. Tan: kap basık bir gövdeye sahiptir. Siyah astarlıdır. Gövdesinde kahverengi iki yatay bant arasında meander şeriti ve onun da altında kazımayla oluşturulmuş ince bir şerit yer alır. Lit.: Filges 1993: 117, Abb. 2, 43. M.Ö. 430-420

17.3: Lekythos (lev. 12 res. 57)

Ölç: Kç: 5,4 - 5,5 cm, Gç: 9 cm, Boyun çapı: 2.2 cm, Y: 11.85 cm. Tan: siyah ve kırmızı firnisin birlikte kullanıldığı kap, şerit bir kulpa sahiptir. Gövdesi omuzdan kaideye doğru belirgin biçimde incelmektedir.

17.4: Yatay Kulplu Kase (lev. 12 res. 55)

Ölç: Aç: 12.2 cm, Kç: 5.6 cm, Y: 5.2 cm. Tan: gri renkli fincan'ın şerit biçimli yatay kulpu, hemen ağız kenarından başlamaktadır.

20 Nolu Lahit Mezar (lev. 16 res 70 - 73)

Tanım: Andezit taşından yapılan yamuk dörtgen biçimli lahit yine aynı malzemeden bir düz yüzeyli dikdörtgen bir kapak ile kapatılmıştır. Güneydoğu-kuzeybatı istikametinde uzanan lahtin içinden iki kişiye ait iyi korunmuş iskelet ele geçmiştir. İskeletlerin baş kısmı güneydoğu yönündedir. Hiçbir buluntu ele geçmemiştir.

Mezar, tipolojik olarak değerlendirildiğinde M.Ö. 5 yüzyılda kullanım gördüğü tahmin edilmektedir. Ancak üzerinde her hangi bir bezeme bulunmayan, düz kapaklı ve alınlıksız lahitlerin Arkaik ve Klasik Çağ boyunca Assos'da kullanım görmüş oldukları bilinmektedir²⁹.

Ölç.: U: 1.82 - 2.17 m, G: 0.95 - 0.47 m, Kot: 138.21

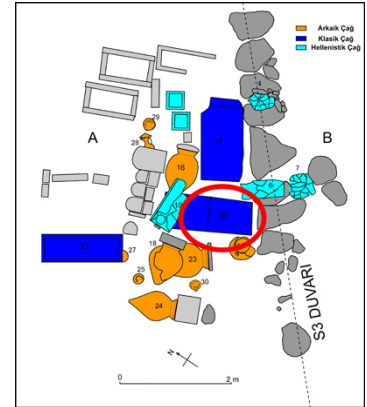

²⁹ Nurettin Arslan "2006 Yılı Assos Kazı Çalışmaları", Türk Arkeoloji ve Etnografya Dergisi, Sayı:8, 2008, s. 55.

Tarihi: M.Ö. 5 yüzyıl

Buluntular: -

21 Nolu Lahit Mezar (lev. 17 res. 74 - 75)

Tanım: Güneydoğu-kuzeybatı yönünde yatan lahtin içerisinde aynı yönde yatan bir iskelet bulunmuştur. İskelete ait kalıntıların büyük ölçüde tahrip olduğu görülmüştür. Mezardan ele geçen buluntular; kırık parçalar halinde camdan boyalı bir amphoriskos (21.2), 1 adet ağırşak (21.3) ve kırık parçalar halindeki kırmızı figürlü lekythosdan (21.1) oluşmaktadır. Ağırşak, mezarın çok yüksek ihtimalle bir bayana ait olduğunu göstermesi açısından önemlidir. Mezarın tarihi, M.Ö. 5. yüzyılın ilk yarısına tarihlenen cam amphoriskos ve M.Ö. 475'e tarihlenen kırmızı figürlü lekythosdan yola çıkarak, M.Ö. 475-450 olarak belirlenmiştir.

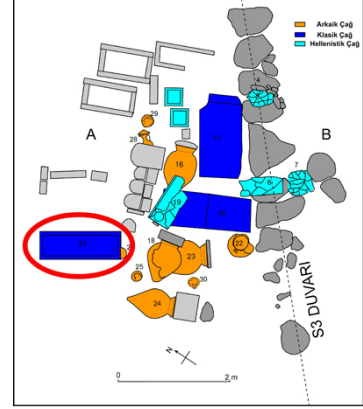

Ölç.: U: 1.58 - 1.81 m, G: 0.57 - 0.62 m, Kot: 138.19 m.

Tarihi: M.Ö. 475-450

Buluntular:

21.1: Kırmızı Figürlü Lekythos (lev. 18 res. 80-81)

Ölç: Kç: 6.7 cm, Bç: 2,3 cm, Y: 24.8. **Tan:** Gövdesiyle omuz bökümü ser bir lavisle ayrılmaktadır. Kulp boyundan omuza bağlanmıştır. Gövde üzerinde elbiseli bir bayan figürü yer alır. Kap Atina'dan ithal edilmiştir. **Lit.:** Arslan 2008: 115.

21.2: Cam Amphoriskos (lev. 17 res. 76)

Tan: Üzerinde turkuaz, lacivert ve sarı renkli boya kullanılmıştır. Kabın ana rengi lacivert olup; üzerindeki yatay bantlar (ağız kısmında ve gövdede) sarıyla, dalga motifleri (sadece gövdede) ise sarı ve turkuaz ile yapılmıştır. **Lit.:** Bishop 1990: 144, Abb. 1, 6; Bishop 1993: 212, Abb. 1, Nr. 2; Richter 1974: 384-385.

21.3: Ağırşak (lev. 18 res. 77-79)

Ölç: U: 1.98 cm, G: 2.16 cm, Tan: üzerinde ip geçirme deliği bulunmaktadır ve tam olarak korunmuştur.

31 Nolu Levha Taşlı Lahit Mezar (lev. 34 res. 134-136)

Tanım: Mezar güneydoğu-kuzeybatı istikametinde uzanmaktadır. 4 Adet levha andezit taşın (2 uzun, 2 kısa) dikdörtgen şeklinde dizilmesiyle oluşturulmuş bir lahittir ve kapaksız olarak bulunmuştur. Mezar içerisinden iki kişiye ait iskelet ve 5 adet sikke ele geçmiştir. İskeletlerin başları güneydoğuya bakmaktadır. Mezardan 2 iskelet ve 5 sikkenin gelmiş olmasının yanında kapaksız bulunması, tarihlemeyle ilgili şüphe teşkil etmektedir. Sikkelerden bazıları insitu olabileceği gibi, bazıları kapaksız mezara sonradan girmişte olabilir. Bu yüzden mezarın tarihlemesi geniş tutularak M.Ö. 4. yüzyıl olarak belirlenmiştir.

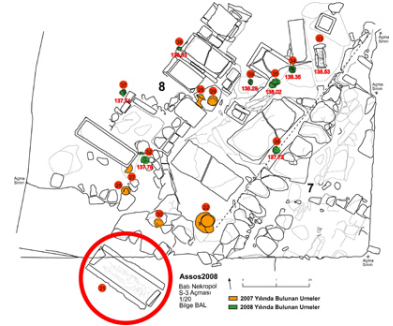

Ölç.: U: 1.79 - 1.86 m, G: 0.45 m, D: 0.52 m, Kot: 137.95 m.

Tarihi: M.Ö. 4. yüzyıl

Buluntular: M.Ö. 4. yüzyıl

31.1: Sikke (lev. 67 res. 198 a-b)

Çap: 21 mm, Ağ.: 8.02 gr, Hm: bronz, Tan: Assos kent sikkesi, Ön yüz: Miğferli Athena başı sağa, Arka yüz: Grifon sola, Tarih: M.Ö. 4. yüzyıl, Lit: BMC Troas s. 37-38, 10-22.

31.2: Sikke (lev. 67 res. 199 a-b)

Çap: 19 mm, Ağ.: 4.33 gr, Hm: bronz, Tan: Tanımsız.

31.3: Sikke (lev. 67 res. 200 a-b)

Çap: 11 mm, Ağ.: 1.18 gr, Hm: bronz, Tan: Assos kent sikkesi, Ön yüz: Miğferli Arhena başı sağa, Arka yüz: Öküz başı cepheden, yukarıda aslan başı, Lejant: **ΑΣ ΣΙ**, Tarih: M.Ö. 5. yüzyıl sonu 4. yüzyıl başı, BMC Troas s. 37 no: 9.

31.4: Sikke (lev. 68 res. 205 a-b)

Çap: 16 mm, Ağ.: 3.28 gr, Hm: bronz, Tan: Assos kent sikkesi, Ön yüz: miğferli athena başı sağa, Arka yüz: Grifon sola, altında kuş (?) (kuğu ?), Lejant: **ΑΣΣΙ**, Tarih: M.Ö. 4. yüzyıl, Lit: BMC Troas p. 37, 13-14.

31.5: Sikke (lev. 68 res. 202 a-b)

Çap: 17 mm, Ağ.: 3.95 gr, Hm: bronz, Tan: Aeol Birlik Sikkesi, Ön yüz: Hera başı sağa, Lejant: - Arka yüz: Şimşek demeti, altında kerikeion (?), Lejant: **AIOΛE**, Tarih: M.Ö. 330 - 280, Lit: SNG v. Aulock: 1732.

5.1.3 HELLENİSTİK DÖNEM MEZARLARI**4 Nolu Kiremit Mezar** (lev. 2 res. 3-5)

Tanım: Güneydoğu-kuzeybatı yönünde uzanan kiremit mezar, üst üste iki lakonya tipinde kiremitin koyulması ile oluşturulmuştur. Üst örtüyü oluşturan kiremit yaklaşık 70 cm, diğeri ise yaklaşık 50 cm genişliktedir Ölü, oluşturulan bu iki katlı kiremit örtüsünün altına gömülmüştür. Mezardan iskelete ait iyi korunmamış kemik parçaları dışında hiçbir buluntu ele geçmemiştir. Mezarın tarihlenmesi 2006 yılında bulunan başka bir kiremit mezar ile mümkün olmuştur. Bu mezarın içinden gelen minyatür unguentarium M.Ö. 2 yüzyıla tarihlenmektedir³⁰.

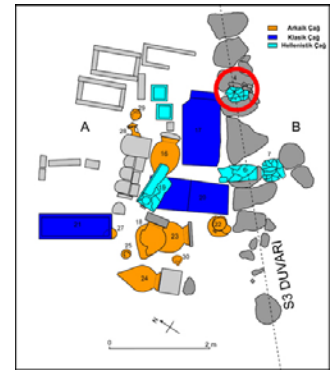

Ölç.: U: 1.40 m, G: 0.70 m

Tarihi: M.Ö. 2 yüzyıl

Buluntular: -

³⁰ Nuretin Arslan "2006 Yılı Assos Kazı Çalışmaları", Türk Arkeoloji ve Etnografya Dergisi, Sayı:8, 2008, s. 54.

6 Nolu Kiremit Mezar (lev. 3 res. 6-7)

Tanım: Oldukça deforme olmuş halde bulunan mezarın güneydoğu-kuzeybatı yönünde uzandığı anlaşılmıştır. Mezarın üst örtüsünü oluşturan lakonya tipindeki kiremit kalıntılarının altından oldukça koyu renkli bir toprakla birlikte yanık izlere rastlanmıştır. Mezarın içinden gelen kemikler az sayıda olup kısmi yanık izlerine sahiptir. Mezarın içinden gelen bir sikke tanımlanamamış olmakla birlikte hellenistik çağda darp edildiği anlaşılmıştır. Mezarın tarihlenmesi net yapılamamakla birlikte 4 nolu kiremit mezarda olduğu gibi, 2006 yılında bulunan ve altından M.Ö. 2. yüzyıla tarihlenen minyatür bir unguentarium gelen başka bir kiremit mezar sayesinde, M.Ö. 2. yüzyıla tarihlendirilmiştir (bkz. dipnot 24).

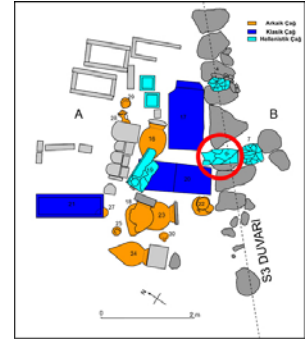

Ölç.: U: 80 cm, G: 50 cm

Tarihi: M.Ö. 2. yüzyıl

Buluntular:

6.1: Sikke (lev. 65 res. 191 a-b): Tanımsız

7 Nolu Kiremit Mezar (lev. 4 res. 8)

Tanım: Mezar üst üste 2 adet lakonya tipi kiremitin yerleştirilmesiyle oluşturulmuştur. Ancak birinci örtünün sadece küçük bir kısmı yerinde kırık olarak ele geçmiştir. İkinci örtüyü oluşturan kiremitlerin ise ancak 50 cm uzunluğunda bir alanda kırık olarak korunduğu anlaşılmıştır. 6 nolu kiremit mezarda olduğu gibi bu



mezarında toprak rengi siyahımsıdır. Kremasyon gömüyle ilişkilendirilebilecek yanık ağaç ve iskelet parçaları tespit edilmiştir. Mezarın altındaki topraktan bir adet tam stylus ve bir strigilise ait olduğu düşünülen kötü durumda ve kırık parçalar çıkarılmıştır. Bu buluntular mezarın bir erkeğe ait olduğunu göstermektedir. Mezarın tarihi, 4 ve 6 numaralı kiremit

mezarlarda olduğu gibi, 2006 yılındaki bulunan ve altından M.Ö. 2. yüzyıla tarihlenen minyatür bir unguentariumun geldiği başka bir kiremit mezardan yola çıkılarak M.Ö. 2. yüzyıl olarak belirlenmiştir³¹.

Ölç.: U: 50 cm, G: 45

Tarihi: M.Ö. 2. yüzyıl

Buluntular:

7.1 Stylus (lev. 4 res. 9-10)

Ölç: U: 13.08, Tan: demirden yapılmış aletin bir ucu yassı ve kesici diğeri ise sivri ve delici özelliktedir. Lit.: Clarke, Bacon, Koldewey 1902: 290, fig. 1³².

19 Nolu Kiremit Mezar (lev. 14 res. 63-66)

Tanım: Mezar kuzeydoğu – güneybatı yönünde uzanmaktadır. Kiremit mezar kuzey ve güney yönden taşlarla sıkıştırılmıştır. Üstteki kiremitin dış bükey yüzü ve alttaki kiremitin iç bükey yüzü, yüzeye bakacak şekilde iki kat lakonya tipi kremitle oluşturulmuştur. Alt tabanın kiremitleri de üstteki gibi basınçtan dolayı parçalanmıştır. Üst kiremit kaldırıldıktan sonra kazılan toprağın içinde olasılıkla bir çocuğa ait birkaç kemik toplanmıştır. Alt kiremitin batı kenarında 5 adet kırık parçadan oluşan bir kap olduğu tespit edilmiştir. Kiremit mezarın batı tarafında iki adet astragal bulunmuştur. Ancak bunların alandaki başka bir mezardan çıkan buluntular olabilir. Çünkü bu astragaller özellikle Arkaik döneme tarihlenen pithos ve sanduka mezarlardan ve nadiren klasik dönemdeki büyük boyutlu sanduka mezarlardan ele geçmiştir³³. Mezar, 2006 yılında nekropol alanında bulunan ve altından M.Ö. 2 yüzyıla tarihlenen minyatür bir unguentariumun geldiği başka bir kiremit mezar ile karşılaştırılarak tarihlenmiştir³⁴.

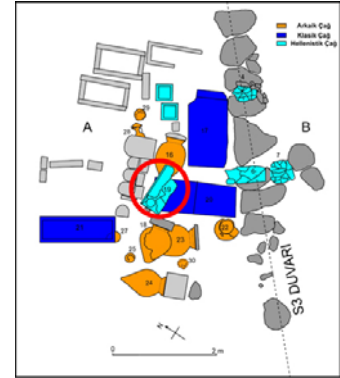

³¹ Nuretin Arslan “2006 Yılı Assos ...”, s. 54.

³² Bu kaynaktaki stylus, fil dişinden olup bir lahtin içerisinden ele geçmiştir. Aynı lahitten bronz bir strigilis de ele geçmiştir.

³³ Reinhard Stueoerich, “Zweiter Vorbericht über die Grabung in der Westtor-Nekropole von Assos”, Asia Minor Studien, Band 5, s. 17.

³⁴ Nuretin Arslan “2006 Yılı Assos ...”, s. 54.

Ölç.: U: 90 cm, G: 50cm.

Tarihi:

Buluntular:

19.1: Derin Kase (lev. 15 res. 67-69)

Ölç: Aç: 13.75 - 14 cm, Kç: 6.6 - 6.65 cm, Y: 4.4 - 4.65 cm, Tan: Turuncu-kırmızı hamurlu kasenin üzerinde kısmen yanık izleri yer almaktadır. Kasenin ağzı hafif dışa doğru eğimlidir.

5.2 SERAMİKLER

Bu bölümde, mezarları örten dolgu topraktan elde edilmiş seramik örneklerinden bazıları katalog halinde sunulmuştur. Seramiklerin çok büyük bir çoğunluğunun Hellenistik Dönem'e ait olması dikkat çekicidir. Özellikle 'batı yamacı' ve 'balık tabağı' olarak literatüre geçmiş kaplar çok sayıda ele geçmiştir. Bu kaplar ağırlıklı olarak M.Ö. 3-2. yüzyıllara tarihlenmektedirler. M.Ö. 4 yüzyıla tarihlenen örnekler oldukça az olmakla birlikte pek çok kabın M.Ö. 3. yüzyıla tarihlendiği tesbit edilmiştir.

S-3 açmasından ele geçen birkaç adet Arkaik seramik ise kase veya tabak formundadır. Bunların tipolojileri incelendiğinde urne kapağı olarak sıkça kullanılan kaselere ait olabilecekleri anlaşılmıştır. Çünkü bu parçalar M.Ö. 6. yüzyılın ilk yarısına rahatça tarihlendirilebilmektedirler. S-3 açmasındaki urnelerin bir tanesi dışında hepsi M.Ö. 6. yüzyılın ilk yarısına tarihlenmektedir.

Assos kentinin karakteristik bir özelliği olarak Klasik Çağ'a (M.Ö. 5. yüzyıl) tarihlenen seramikler yok denecek kadar azdır.

2008 yılında açma 7 olarak çalışılan yerde (bkz. lev. 73 res. 216) hiçbir mezar ele geçmemiştir. Gerek açmadaki duvarın gerekse bu duvarın sınırlarını oluşturduğu alanın işlevini anlamaya yönelik olarak S-3 açmasının güney kesiminde çalışılan açma 6'dan yoğun olarak ele geçen üretim hatalı batı yamacı kapları, megara kaseleri ve balık tabakları³⁵, hiçbir mezarın ele geçmediği bu alanın seramik işliği olma ihtimalini

³⁵ İngilizce literatürü *west slope*, *megara bowl* ve *fish plate*.

güçlendirmiştir³⁶. Bu alanın işlevi her ne olursa olsun sonuç olarak ele geçen üretim hatalı Hellenistik Çağ kaplarının yoğunluğu dikkat çekicidir. Bu alandan sadece Hellenistik Çağ'a ait parçalar ele geçmiştir ve tarihlendirilmeleri ağırlıklı olarak M.Ö. 3-2. yüzyıldır.

Açma 6'daki çalışmaların 2009 yılında tamamlanması ve zaman kısıtlaması yüzünden bu alandan elde edilen veriler tam olarak değerlendirilememiş ve henüz yayınlanmamış olsa da bir takım yorumların yapılması için dikkate alınması uygun görülmüştür.

Seramik kataloğunda kullanılan kısaltmalar ve açıklamaları:

Kat. No: Katalog numarası. Bu tezde kullanılmak üzere verilmiş katalog numarasıdır.

Lev. No: Levha numarası. Levhalar bölümü için verilmiş çizim numarasıdır

Ç: Çap.

Y:Yükseklik.

S: Sertlik. Kilin pişirildikten sonraki sertlik durumu beş derece üzerinden değerlendirilmiştir; Çok yumuşak, yumuşak, orta sert, sert ve çok sert.

K: Kil rengi. Seramiklerin kil rengi standart olarak mansel kataloğu ile kodlanmıştır

Çi: Çark izi. Kapların içi ve dışı ayrı olarak belirtilmiştir.

As: Astar. Kapların içi ve dışı ayrı olarak belirtilmiştir.

Tan: Tanım.

Kat: Katkı. Kili oluşturan mineraller ve yoğunlukları belirtilmiştir.

Tarih: Tarihleme.

Lit: Tarihlemede kullanılan kaynak.

³⁶ Bahsedilen seramikler Assos antik kentinde hiçbir zaman mezarlara hediye olarak bırakılmamıştır. Dolayısıyla bu kapların nekropol alanında ele geçmesi -özelikle üretim hatalı olarak-, mezar ritüelleri ile değil ama üretimle ilgili olmalıdır.

Kat. No: 1

Form: Batı Yamacı Kantharos, Lev. No: 50, 1, Ç: 7.2 cm, Y: 3.8 cm, S: Sert, K: F-7, Çi: İçte az, dışta belirsiz, As: Dışta siyah, içte kahverengi, Tan: İnce beyaz bir şeritin, altında, açık kahverengi çamurla hafifçe kabarık olarak yanyana irili ufaklı dizilmiş damla motifleri, Kat: Beyaz taşcık ve gümüş mika, Tarih: M.Ö. 300-220, Lit: Rotroff 1987: 27, A 73; Berlin 1999: 113, Pl. 17-3, 62.

Kat. No: 2

Form: Batı Yamacı Kantharos, Lev. No: 50, 2, Ç: 7.6 cm, Y: 5.2 cm, S: Sert, K: E-8, Çi: İçte belirgin, dışta az, As: Kabın içi ve dışı siyah astarlıdır, Tan: Kazımayla oluşturulmuş kısa çizgiler ve açık kahverengi çamurla yapılmış yaprak dizileri, daha açık bir tonda çamurla yapılmış yatay ve dikey iki çizginin oluşturduğu bezeme alanında yer almaktadır. Kulp kısmında applike olarak iç bükey bir makara bulunmaktadır, Kat: Gümüş mika ve beyaz taşcık, Tarih: M.Ö. 2 yüzyıl, Lit: Berlin 1999: 128, Pl. 25, 164.

Kat. No: 3

Form: Batı Yamacı Kantharos, Lev. No: 50, 3, Ç: - Y: 4.77 cm, S: Sert, K: E-8, Çi: İçte ve dışta belirgin, As: Dışta siyah, Tan: Beyaz çamurla yapılmış tomurcuk motifleri birbirlerine kazıma çizgilerle bağlanmış, Kat: Beyaz taşcık ve gümüş mika Tarih: M.Ö. 320-280, Lit: Mitsopoulos-Leon 1991: 45, Taf. 24, B 16; Berlin 1999: 105, Pl. 13, 6; Rotroff 1987: 39, B 23.

Kat. No: 4

Form: Batı Yamacı Kantharos, Lev. No: 51, 4, Ç: 14.2 cm, Y: 6.2 cm, S: Sert, K: E-6, Çi: İçte belirgin, dışta az, As: İçte ve dışta siyah astar, Tan: Açık kahverengi çamurla yapılmış tomurcuk motifleri bir birlerine kazıma çizgilerle bağlanmıştır. Bezeme alanındaki boşluklar daha açık renkli bir çamurla yapılmış olan iri noktalarla doldurulmuştur, Kat: Gümüş mika ve beyaz taşcık, Tarih: M.Ö. 3. yüzyıl Lit: Berlin 1999: 105, Pl. 13, 6; Berlin 1999: 128, Pl. 25, 169.

Kat. No: 5

Form: Batı Yamacı Kantharos, Lev. No: 51, 5, Ç: 9.2 cm, Y: 5.87 cm, S: Sert, K: F-8, Çi: İçte az, dışta belirsiz, As: Dışta ve içte siyah, Tan: İnce beyaz şerit, kazıma çizgilerle birbirine bağlanmış kalp/yaprak motifleri, Kat: Beyaz taşçık ve gümüş mika, Tarih: M.Ö. 250-230, Lit: Rotroff 1987: 39, B 23.

Kat. No: 6

Form: Batı Yamacı Kantharos, Lev. No: 51, 6, Ç: 8.6 cm, Y: 3.94 cm, S: Sert, K: D-6, Çi: İçte belirgin, dışta çok az, As: Dışta siyah astar, Tan: Kazıma çizgi ve açık kahverengi çamurla yapılmış kabarık kalp/yaprak motifi, Kat: Beyaz taşçık ve gümüş mika, Tarih: M.Ö. 3. yüzyıl, Lit: Mitsopoulos-Leon 1991: 44, Taf. 22, B 7.

Kat. No: 7

Form: Batı Yamacı Ağız Parçası, Lev. No: 51, 7, Ç: 9.2 cm, Y: 5.87 cm, S: Sert, K: F-8, Çi: İçte az, dışta belirsiz, As: Dışta ve içte siyah, Tan: İnce beyaz bir şeritin altında, açık kahverengi çamurla yapılmış yaprak/damla motifleri birbirlerine yay biçimli kazıma çizgilerle bağlanmış, Kat: Beyaz taşçık ve gümüş mika, Tarih: M.Ö. 3. yüzyıl, Lit: Mitsopoulos-Leon 1991: 49, Taffel 41, B 77.

Kat. No: 8

Form: Batı Yamacı Derin Kase, Lev. No: 52, 8, Ç: 28 cm, Y: -, S: Sert, K: E-7, Çi: Dışta belirgin içte yok, As: Dışta ve içte siyah firnis, Tan: Ağız parçasının üst kısmında, ağzın iki yanında yapılan olukların arasındaki bezeme alanında açık kahverenkli çamurla yapılmış tomurcuk motifleri ve kazıma çizgilerle yapılmış birbirine bağlanan spiraller yer almaktadır, Kat: Gümüş mika ve beyaz taşçık Tarih: M.Ö. 3. Yüzyıl, Lit: Mitsopoulos-Leon 1991: 51, Taf. 50, B 105.

Kat. No: 9

Form: Batı Yamacı Derin Kase, Lev. No: 52, 9, Ç: 28 cm, Y: -, S: Sert, K: E-8, Çi: Dışta ve içte az belirgin, As: Dışta ve içte siyah firnis, Tan: Ağız parçasının üst kısmında, ağzın iki yanında yapılan olukların arasındaki bezeme alanında açık kahverenkli çamurla

yapılmış tomurcuk motifleri tek bir çizginin iki yanında sıralanmışlardır, Kat: Gümüş mika ve beyaz taşcık, Tarih: M.Ö. 3. Yüzyıl, Lit: Mitsopoulos-Leon 1991: 51, Taf. 50, B 105.

Kat. No: 10

Form: Batı Yamacı Derin Kase, Lev. No: 53, 10, Ç: 29, Y: 5.44 cm, S: Sert, K: E-9
Çi: İçde ve dışta belirgin, As: Kabın içi ve dışı siyah astarlıdır, Tan: Ağız bölümünün üstünde kazımayla yapılmış çift bantın oluşturduğu alan içinde yine kazımayla oluşturulmuş ince bir dal ve etrafında açık kahverengiyle yapılmış yaprak motifleri bulunmaktadır, Kat: Gümüş mika ve beyaz taşcık, Tarih: M.Ö. 3. yüzyıl
Lit: Berlin 1999: 89, Pl. 1, 136; Mitsopoulos-Leon 1991: 51, Taf. 50, B 105.

Kat. No: 11

Form: Batı Yamacı Amphora, Lev. No: 54, 11, Çap (dış): 6.2 cm, Y: 2.96 cm, S: Orta sert, K: E-8, Çi: İçte ve dışta az belirgin, As: Kabın içi ve dışı kahverengiden siyaha geçen tonlarda astarlıdır, Tan: Kabın dışında gövdede oluklar yer almaktadır.
Kat: Gümüş mika ve çok az beyaz taşcık, Tarih: M.Ö. 3. yüzyıl, Lit: Berlin 1999: 94, Pl. 5, 156.

Kat. No: 12

Form: Batı Yamacı Amphora, Lev. No: 54, 12, Çap (dış): 7.3 cm, Y: 2.69 cm, S: Sert, K: F-8, Çi: İçte ve dışta belirgin, As: Kabın içi ve dışı siyah astarlıdır, Tan: -
Kat: Gümüş mika ve çok az beyaz taşcık, Tarih: M.Ö. 3. yüzyıl, Lit: Berlin 1999: 94, Pl. 5, 156.

Kat. No: 13

Form: Batı Yamacı Amphora, Lev. No: 54, 13, Çap (dış): -, Y: 3.88 cm, S: Orta sert, K: E-7, Çi: içte belirgin, dışta az, As: Kabın içi ve dışı siyah astarlıdır. Kaidenin yere bakan kenar bölümü boş bırakılmıştır, Tan: Dikey oluklar, Kat: Gümüş mika ve çok az beyaz taşcık, Tarih: M.Ö. 3. yüzyıl, Lit: Berlin 1999: 94, Pl. 5, 156.

Kat. No: 14

Form: Batı Yamacı Amphora, Lev. No: 54, 14, Ç: 12.2 cm, Y: 2.5 cm, S: Sert, K: E-7, Çi: İçte ve dışta belirgin, As: Kabın içi ve dışı siyah astarlıdır. Kaidenin yere bakan kısmı boş bırakılmıştır, Tan: -, Kat: Taşçık, Tarih: M.Ö. 3-2. yüzyıl, Lit: Berlin 1999: 94, Pl. 5, 156.

Kat. No: 15

Form: Batı Yamacı Amphora, Lev. No: 54, 15, Ç: 13 cm, Y: -, S: Sert, K: D-8, Çi: İçte ve dışta belirgin, As: Kabın içi ve dışı griye kaçan bir astarla kaplıdır, Tan: -, Kat: Mika, taşçık, Tarih: M.Ö. 3-2. yüzyıl, Lit: Berlin 1999: 94, Pl. 5, 157.

Kat. No: 16

Form: Megara Kasesi, Lev. No: 55, 16, Ç: 12 cm, Y: 4.1 cm, S: Sert, K: D-11, Çi: Dışta ve içte çok az belirgin, As: -, Tan: Kabın dışında kalıp tekniğiyle yapılmış yumurta dizileri ve diğer bezeme öğeleri ağız kısmının yaklaşık 2 cm altından itibaren uygulanmıştır, Kat: Gümüş mika ve beyaz taşçık, Tarih: M.Ö. 2. yüzyıl Lit: Kramer 1996: 77, Abb. 2, 9.

Kat. No: 17

Form: Megara Kasesi, Lev. No: 55, 17, Ç: 15.2 cm (-), Y: 4 cm, S: Sert, K: A-7, Çi: sadece içte belirgin, As: Kabın tamamı siyahtır, Tan: Kabın dışında kalıp tekniğiyle yapılmış yatay bantlar, yatay "S" ve rozetten oluşan bezemeler ağız bölümünün yaklaşık 1 cm ztından itibaren uygulanmıştır, Kat: Gümüş mika, Tarih: M.Ö. 2. yüzyılın 2. yarısı, Lit: Kramer 1996: 83, Abb. 4, 34.

Kat. No: 18

Form: Megara Kasesi, Lev. No: 55, 18, Ç: -, Y: 4.5 cm, S: Sert, K: E-10, Çi: Dışta çok az, içte az belirgin, As: -, Tan: Sadece kabın dış kısmında kalıp tekniğiyle yapılmış yatay bantlar, birbiri ardına dizili kalpler ve diğer tanımsız motifler kabın ağız kısmının yaklaşık 2 cm altından itibaren uygulanmıştır, Kat: Beyaz mika ve beyaz taşçık, Tarih: M.Ö. 2. yüzyılın 2. yarısı, Lit: Kramer 1996: 83, Abb. 4, 34.

Kat. No: 19

Form: Kantharos, Lev. No: 56, 19, Ç: -, Y: 2.85 cm, S: Sert, K: E-7, Çi: İçte ve dışta belirgin, As: Kabın içi ve dışı siyah astarlıdır, Tan: -, Kat: Yok, Tarih: M.Ö. 325-275
Lit: Rotfoff 1997: 258, Pl. 15, 157.

Kat. No: 20

Form: Kantharos, Lev. No: 56, 20, Ç: 7 cm, Y: 2.5 cm, S: Sert, K: D-8, Çi: Dışta belirgin, As: Kabın içi ve dışı siyah astarlıdır, Tan: -, Kat: Gümüş mika ve taşçık
Tarih: M.Ö. 3. yüzyıl, Lit: Berlin 1999: 89, Pl. 3, 63.

Kat. No: 21

Form: Kantharos, Lev. No: 56, 69-21, Ç: 7.2 cm, Y: 2.37 cm, S: Sert, K: F-5, Çi: Dışta belirgin, As: Kabın içi ve dışı siyah astarlıdır, Tan: -, Kat: Taşçık, Tarih: M.Ö. 3. yüzyıl, Lit: Berlin 1999: 89, Pl. 3, 63.

Kat. No: 22

Form: Kantharos, Lev. No: 56, 22, Çap (dış): 4.86 cm, Y: 3.5 cm, S: Orta sert
K: E-7, Çi: İçte ve dışta belirgin, As: Kabın içinde ve dışında açık kahverengi kullanılmıştır ancak tonları farklıdır, Tan: Gövdenin dışında simetrik ve dikey olarak sıralanmış oluklar, Kat: Gümüş mika ve çok az beyaz taşçık, Tarih: M.Ö. 3. yüzyıl
Lit: Rotroff 1997: 265, Pl. 21, 224.

Kat. No: 23

Form: Kantharos, Lev. No: 56, 23, Ç: 7 cm, Y: 2.06 cm, S: Sert, K: E-8, Çi: Yok, As: Kabın içinde ve dışında yeşilimsi, Tan: -, Kat: Gümüş mika ve küçük taşçık, Tarih: M.Ö. 2. yüzyıl, Lit: Rotroff 1997: 273, Pl. 30, 298.

Kat. No: 24

Form: Kantharos, Lev. No: 56, 24, Ç: 5.8 cm, Y: 3.1 cm, S: Sert, K: D-10
Çi: Dışta belirgin, As: Kabın dışı siyah astarlıdır. İçine ait sağlam kısmı bulunmamaktadır, Tan: -, Kat: Mika ve taşçık, Tarih: M.Ö. 300-265, Lit: Berlin 1999: 105, Pl. 13, 10.

Kat. No: 25

Form: Kantharos, Lev. No: 56, 25, Ç: 4.6 cm, Y: 2.96, S: Sert, K: D-10, Çi: Dışta ve içte belirgin, As: Kabın içi ve dışı siyah astarlıdır. Kaidenin yere bakan kısmı boş bırakılmıştır, Tan: -, Kat: Taşçık, Tarih: M.Ö. 300-265, Lit: Berlin 1999: 105, Pl. 13, 10.

Kat. No: 26

Form: Kantharos, Lev. No: 56, 26, Ç: 4.4 cm, Y: 2.34 cm, S: Sert, K: E-6, Çi: Dışta ve içte belirgin, As: Kabın içi ve dışı siyah astarlıdır, Tan: -, Kat: Mika ve taşçık, Tarih: M.Ö. 3. yüzyıl, Lit: Berlin 1999: 89, Pl. 3, 63.

Kat. No: 27

Form: Kantharos, Lev. No: 56, 27, Ç: 5.4 cm, Y: 2.97 cm, S: Sert, K: D-7, Çi: İçte ve dışta belirgin, As: Kabın içi ve dışı siyah astarlıdır, Tan: -, Kat: Gümüş mika ve taşçık, Tarih: M.Ö. 3. yüzyıl, Lit: Berlin 1999: 89, Pl. 3, 63.

Kat. No: 28

Form: Amphora/Testi, Lev. No: 57, 28, Ç: 6.2 cm, Y: 3.1 cm, S: Sert, K: E-9, Çi: Dışta kısmen, içte yok, As: -, Tan: -, Kat: Küçük taşçıklar ve gümüş mika, Tarih: M.Ö. 2. yüzyıl, Lit: Rotroff 1997: 299, Pl. 51, 531.

Kat. No: 29

Form: Amphora/Testi, Lev. No: 57, 29, Çap (iç): 9 cm, Y: 3 cm, S: Sert, K: D-10, Çi: Dışta çok az, içte yok, As: İçte siyah, dışta yok, Tan: Kapalı mutfak kabı, Kat: Gümüş mika ve taşçık, Tarih: M.Ö. 2. yüzyıl, Lit: Rotroff 1997: 299, Pl. 51, 531.

Kat. No: 30

Form: Amphora, Lev. No: 57, 30, Ç: -, Y: 5.85 cm, S: Sert, K: F-9, Çi: İçte az, dışta çok belirgin, As: Kabın içinde astar bulunmamaktadır. Dış kısmında ise siyah astar uygulanmıştır, Tan: Gövdeye ait parçada bir birine paralel iki oluğun alt kısmında dik açıyla yapılmış oluklar simetrik olarak yanyana dizilmişlerdir. Üst bölümde ise kazımayla

yapılmış yatay sekizlerin oluşturduğu bir zincir dizisi yer almaktadır. Kat: Gümüş mika ve beyaz taşcık, Tarih: M.Ö. 3. yüzyıl, Lit: Rotroff 1997: 249, Pl. 8, 76.

Kat. No: 31

Form: Kase, Lev. No: 58, 31, Ç: 6 cm, Y: 3.37 cm, S: Sert, K: E-7, Çi: İçte ve dışta belirgin, As: Kabın içi ve dışı siyah astarlıdır, Tan:-, Kat: Gümüş mika ve taşcık, Tarih: M.Ö. 350 - 250, Lit: Rotroff 1987: 18, A 20; Rotroff 1997: 347, Pl. 79, 1077; Schaefer et al. 1997: 119, pl. 56, 580.

Kat. No: 32

Form: Kase, Lev. No: 58, 32, Ç: 4.6 cm, Y: 1.7 cm, S: Sert, K: F-8, Çi: Dışta ve içte belirgin, As: Kabın içi ve dışı siyah astarlıdır, Tan: -, Kat: Mika ve taşcık, Tarih: M.Ö. 275-250, Lit: Rotroff 1987: 17, A 9.

Kat. No: 33

Form: Kase, Lev. No: 58, 33, Ç: 9.2 cm, Y: 2.1 cm, S: Sert, K: E-8, Çi: İçte ve dışta belirgin, As: İçte ve dışta siyah astar, Tan: -, Kat: taşcık ve gümüş mika katkılı, Tarih: M.Ö. 325-240, Lit: Edward 1975: 32, Pl. 2, 52; Rotroff 1997: 347, Pl. 79, 1077.

Kat. No: 34

Form: Derin Kase, Lev. No: 58, 34, Ç: 14 cm, Y: 5.53 cm, S: Orta sert, K: D-9, Çi: İçte ve dışta belirgin, As: Kabın içinde ve dışında tabandan ağıza kadar olan alanda siyahtan açık kahverengiye geçerek astarla kaplanmıştır. Ağız kısmı astarsızdır, Tan: Kabın dışında yere paralel olarak oluşturulmuş 2 mm genişliğindeki oluklar ağızın 2.5 cm altından başlayarak tabana doğru 2-3 mm aralıklarla devam etmektedir, Kat: Gümüş mika ve çok az beyaz taşcık, Tarih: M.Ö. 3. yüzyıl, Lit: Mitsopoulos-Leon 1991: 49 Taf. 43 B 81.

Kat. No: 35

Form: Kase, Lev. No: 58, 35, Ç: 19.8 cm (-), Y: 3.7 cm, S: Sert, K: E-7, Çi: İçte ve dışta belirgin, As: İçte ve dışta siyah astar, Tan: -, Kat: Mikasız, taşcık, Tarih: M.Ö. 2. yüzyılın ilk yarısı, Lit: Edward 1975: 31, Pl. 2, 30.

Kat. No: 36

Form: Kase, Lev. No: 58, 36, Ç: 19 cm, Y: 6.47 cm, S: Sert, K: E-8, Çi: İçte ve dışta belirgin, As: Kabın dışında siyah ve kahverengi geçişli olarak uygulanmıştır. İçte yok. Tan: -, Kat: Mikasız, taşcık, Tarih: M.Ö. 2 yüzyıl, Lit: Gassner 1997: 41, Taf. 4, 68.

Kat. No: 37

Form: Kase, Lev. No: 59, 37, Ç: 10.2 cm, Y: 3.13 cm, S: Sert, K: E-10, Çi: içte ve dışta belirgin, As: İçte ve dışta siyah kullanılmış. Kaide bölümü astarsızdır, Tan: - Kat: Mikalı ve beyaz taşcık, Tarih: M.Ö. 275-250, Lit: Rotroff 1987: 17, A 9.

Kat. No: 38

Form: Kase, Lev. No: 59, 38, Ç: -, Y: 2.85 cm, S: Sert, K: A-6, Çi: İçte ve dışta belirgin, As: İçte ve dışta siyah astar, Tan: -, Kat: Mikasız, taşcık, Tarih: M.Ö. 2 yüzyıl, Lit: Gassner 1997: 41, Taf. 4, 65.

Kat. No: 39

Form: Derin Kase, Lev. No: lev. 59, 39, Ç: -, Y: 2.6cm, S: Orta sertlik, K: A-11 Çi: İçte ve dışta az, As: Tan: Dışarıdan aşağı doğru keskin bir kavis yapan ağız bulunmaktadır, Kat: Gümüş mika ve küçük beyaz taşcık, Tarih: M.Ö. 175-150, Lit: Rotroff 1997: 349, Pl. 80, 1103.

Kat. No: 40

Form: Tabak, Lev. No: 60, 40, Ç: 18 cm, Y: 2.26 cm, S: orta sert, K: D-9, Çi: İçte ve dışta belirgin, As: Kabın dışında kullanılmamış, iç bölümünde beyaz kullanılmış. Tan: Kabın içinde gövdede kahverengi bantlar muhtemelen daireler halindedir. Ağız bölümünde kahverengiyle yapılmış "L" biçimli motifler meander gibi kullanılmıştır, Kat: Beyaz taşcık, Tarih: M.Ö. 580 -560, Lit: Utili 1999: 168, Abb. 8, 132.

Kat. No: 41

Form: Kase/Tabak, Lev. No: 60, 41, Ç: -, Y: 1.3 cm, S: Sert, K: E-8, Çi: Yok, As: Kabın içinde siyah, dışında yok, Tan: - Kabın dışında kahverengiyle hafifçe sürülerek yapılmış bantlar ağzın ve gövdenin altında yer almakta. Ayrıca ağız bölümünde muhtemelen ip deliği olarak kullanılmış iki delik bulunmaktadır, Kat: Az beyaz taşcıklar ve gümüş mika, Tarih: M.Ö. 6. yüzyılın ilk yarısı, Lit: Utili 1999: 168, Abb. 8, 132.

Kat. No: 42

Form: Kase/Tabak, Lev. No: 60, 42, Ç: -, Y: 1.9 cm, S: Sert, K: D-4, Çi: İçte ve dışta belirgin, As: İç kısımda siyah, kabın ağız bölümünde beyaz, Tan: Ağız bölümünde dik açıyla yapılmış kısa bantlar, Kat: Beyaz taşcık, Tarih: M.Ö. 6. yüzyılın ilk yarısı, Lit: Utili 1999: 168, Abb. 8, 132.

Kat. No: 43

Form: Kase/Tabak, Lev. No: 60, 43, Ç: -, Y: 0.9 cm, S: Sert, K: A-8, Çi: İçte ve dışta çok az, As: -, Tan: -, Kat: Az miktarda çok küçük taşcık ve gümüş mika, Tarih: M.Ö. 580 - 560, Lit: Utili 1999: 168, Abb. 8, 132.

Kat. No: 44

Form: Balık Tabağı, Lev. No: 61, 44, Ç: -, Y: 0.92 cm, S: Sert, K: E-8, Çi: Dışta ve içte belirgin, As: Kabın içinde ve dış ağız kenarında kısmen kullanılmış siyah astar, Tan: -, Kat: Taşcık, Tarih: M.Ö. 3-2. yüzyıl, Lit: Mitsopoulos-Leon 1991: 28, Taf. 9, A 42.

Kat. No: 45

Form: Balık Tabağı, Lev. No: 61, 45, Ç: -, Y: 1.1 cm, S: Sert, K: F-7, Çi: İçte ve dışta belirgin, As: Kabın içinde ağız bölümünde ve gövdenin bir bölümünde siyah astar yapılmıştır. 2cm lik dairesel bir alan şerit olarak boş bırakılmıştır. Kabın dışında ağız boş bırakılmış gövdede ise siyah astar uygulanmıştır, Tan: -, Kat: Taşcık, Tarih: M.Ö. 3-2 yüzyıl, Lit: Mitsopoulos-Leon 1991: 28, Taf. 9, A 42.

Kat. No: 46

Form: Balık Tabağı, Lev. No: 61, 46, Ç: 17.8 cm, Y: 1.7 cm, S: Sert, K: E-8, Çi: İçte ve dışta belirgin, As: Kabın içinde ve dışında kahve rengi ve siyah birlikte kullanılmıştır. Bazı alanlar bant halinde boş bırakılmıştır, Tan: yaklaşık 0.5 mm çaplı çentikler kullanılmıştır, Kat: Taşcık, Tarih: M.Ö. 3-2 yüzyıl, Lit: Mitsopoulos-Leon 1991: 28, Taf. 9, A 42.

Kat. No: 47

Form: Balık Tabağı, Lev. No: 61, 47, Ç: -, Y: 1.07 cm, S: Sert, K: F-8, Çi: İçte ve dışta belirgin, As: Kabın içi ve dışı siyah astarlıdır. İç bölümde ağızla gövde arasındaki 1 cm alan dairesel bir şerit olarak boş bırakılmıştır, Tan: -, Kat: Taşcık, altın mika, Tarih: M.Ö. 4. yüzyılın 2. yarısı, Lit: Rotroff 1997: 315, Pl. 709.

Kat. No: 48

Form: Balık Tabağı, Lev. No: 61, 48, Ç: -, Y: 1.4 cm, S: Sert, K: E-8, Çi: İçte ve dışta belirgin, As: İçte ve dışta bantlar oluşturacak şekilde kısmen siyah kullanılmıştır, Tan: Siyah bantlar ve gövdeyle ağızı ayıran ince bir oluk, Kat: Taşcık, Tarih: M.Ö. 3-2 yüzyıl, Lit: Mitsopoulos-Leon 1991: 28, Taf. 9, A 42.

Kat. No: 49

Form: Balık Tabağı, Lev. No: 61, 49, Ç: 18.8 cm, Y: 2 cm, S: Sert, K: E-6, Çi: İçte ve dışta belirgin, As: İçte ve dışta siyah kısmen kullanılmıştır, Tan: Siyah astarla oluşturulan bantların araları boş bırakılmış ve dairesel alanlar oluşturulmuştur, Kat: Taşcık, Tarih: M.Ö. 3-2 yüzyıl, Lit: Mitsopoulos-Leon 1991: 28, Taf. 9, A 42.

Kat. No: 50

Form: Balık Tabağı, Lev. No: 61, 50, Ç: 22.8 cm, Y: 2 cm, S: Sert, K: F-6, Çi: İçte ve dışta belirgin, As: Kabın içi ve dışı siyah astarlıdır. İç bölümde ağızla gövde arasındaki 1 cm alan dairesel bir şerit olarak boş bırakılmıştır, Tan: -, Kat: Gümüş mika, taşcık, Tarih: M.Ö. 3-2 yüzyıl, Lit: Mitsopoulos-Leon 1991: 28, Taf. 9, A 42.

Kat. No: 51

Form: Balık Tabacağı, Lev. No: 61, 51, Ç: 8 cm, Y: 3.1 cm, S: Sert, K: F-9, Çi: İçte ve dışta belirgin, As: Kabın içi siyah astarlıdır. Dışında astar uygulanmamıştır, Tan: -, Kat: Gümüş mika ve taşcıklar, Tarih: M.Ö. 4. yüzyılın 2. yarısı, Lit: Rotroff 1997: 315, Pl. 63, 709.

Kat. No: 52

Form: Batı Yamacı Kantharos, Lev. No: 62, 186 a-b, Ç: 6.65-6.7 cm, Kç: 4.6 cm Y: 9.2 cm, As: Kabın tüm yüzeyi siyah firnislidir, Tan: Kabın dış yüzeyinde, ağız kenarına yakın yerinde kazımayla oluşturulmuş dalga çizgilerinin etrafında açık kahverengi çamurla yapılmış tomurcuk motifleri yer almaktadır. Makara kulpludur, Tarih: M.Ö. erken 3. yüzyıl, Lit: Mitsopoulos-Leon 1991: 45. Taf. 25, B 20.

Kat. No: 53

Form: Batı Yamacı Kantharos, Lev. No: 64, 188 a-b, Ç: 6.4-6.5 cm, Kç: 3.9 cm, Y: 8.55 cm, As: Kabın tüm yüzeyi siyah firnislidir, Tan: Kabın dış yüzeyinde, ağız kenarına yakın yerinde kazımayla oluşturulmuş çizgi bezemenin etrafında açık kahverengi çamurla yapılmış tomurcuk motifleri yer almaktadır. Makara kulpludur, Tarih: M.Ö. erken 3. yüzyıl, Lit: Mitsopoulos-Leon 1991: 45-46. Taf. 26, B 25.

Kat. No: 54

Form: Kase, Lev. No: 63, 187 a-b-c-d, Ç: 6.6 cm, Kç: 4 cm, Y: 3.5 cm, As: Kabın iç ve dış yüzeyinde kısmen siyah ve kahverengi firnis uygulanmıştır, Tan: -, Tarih: M.Ö. 275-250, Lit: Rotroff 1997: 348, Pl. 79, 1089.

Kat. No: 55

Form: Unguentarium, Lev. No: 64, 189 a-b, Ç: 2.4 cm, Kç: 2.1 cm, Y: 12 cm, K: A-9, As: Kabın dış yüzeyinde krem renkli bir tabaka bulunmaktadır, Tan: Gövdesindeki

şişkin bölüm diğer tiplere oranla daha dardır³⁷. Tarih: M.Ö. 3-2. yüzyıl, Lit: Anderson-Stojanoviç 1987: 109, Fig. 3; Aydın 2007: 20, Cat. 29, Pls. 10, 16.

5.3 DİĞER BULUNTULAR

Bu bölümde S-3 açmasının sınırları içerisinde kalan dolgu topraktan gelen sikkeler, metaller, kemik buluntular ve ağırşaklar hakkında bilgiler verilmiştir. Sikkeler bölümündeki 6 sikke hariç, buluntuların hiç biri mezar kontekslerine ait değildir.

5.3.1 SİKKELER

16 adet sikkenin incelendiği bu bölümde 6 adet sikke mezarlardan ele geçmiştir. Bunlardan 5 tanesi (8-41-1/5) aynı mezardan (31 nolu levha taşdan lahit mezar) ele geçmiştir. 1 tanesi (6 nolu kiremit mezar) ise hellenistik döneme tarihlenen bir kiremit mezarın altında bulunmuştur.

Sikke katalogunda kullanılan kısaltmalar ve açılımları;

Sikke No: Sikke katalog numarası. Bu tezde kullanılmak üzere sikkelere verilen katalog numarasıdır.

Aç. ve Tab: Açma ve tabaka. Sikkenin bulunduğu açma ve tabaka numaraları verilmektedir.

Hm: Ham madde. Sikkenin yapıldığı maden.

Ölç: Ölçüler. Sikkenin çapı ve ağırlığı gibi bilgiler verilmiştir.

Tan: Tanımı. Sikkenin ön ve arka yüzleriyle, lejant bilgileri verilmiştir.

Tar: Tarihleme.

Sikke No: 1 (lev. 65 res. 190 a-b)

Aç. ve Tab: S-3 Dolgu toprağı

³⁷Farklı unguentariumlarla tipolojik karşılaştırma yapmak için bkz. Virginia R. Anderson-Stojanoviç, "The Chronology and Function of Ceramic Unguentaria", A.J.A., Vol. 91, No. 1, 1987, p. 107.

Hm: Gümüş

Ölç: -

Tan: Atina kent sikkesi. **Ön yüz:** Miğferli Athena başı sağa, **Arka yüz:** Çelenk içinde dörtte üç cepheden baykuş, her iki tarafta yazı. **Lejant:** AΘE N[.] N[.] Θ ? EΠ [...]

Tar: M.Ö. 2. yüzyıl

Sikke No: 2 (lev. 65 res. 191 a-b)

Aç. ve Tab: S-3, Mezar 6'nın içi

Hm: Bronz

Ölç: -

Tan: -

Tar: -

Sikke No: 3 (lev. 65 res. 192 a-b)

Aç. ve Tab: 7 - Yüzey

Hm: Bronz

Ölç: Çap: 10 mm. **Ağırlık:** 0.84 gr

Tan: Assos kent sikkesi. **Ön yüz:** Miğferli Athena başı sağa, **Lejant:** - **Arka Yüz:** Grifon sola, **Lejant:** ΑΣΣΙ, **Lit:** BMC Troas s. 37, 10-22.

Tar: M.Ö. 4. yüzyıl.

Sikke No: 4 (lev. 65 res. 193 a-b)

Aç. ve Tab: 7 - Yüzey

Hm: Bronz

Ölç: Çap: 14 mm. **Ağırlık:** 2.83 gr

Tan: Ön yüz: Genç Dionysos başı sağa, **Lejant:-**, **Arka yüz:** Başını geri çevirmiş aslan arkasında bir erkek figürü.

Tar: -

Sikke No: 5 (lev. 66 res. 194 a-b)

Aç. ve Tab: 7 - 7 - 2

Hm: Bronz

Ölç: Çap: 11 mm. **Ağırlık:** 0.66 gr

Tan: Assos sikkesi. **Ön yüz:** Miğferli Athena başı sağa, **Arka yüz:** Grifon sola, altta altında şimşek demeti, **Lejant:** [A]ΣΣΙ, **Lit:** BMC Troas s. 37-38, 10 - 22.

Tar: M.Ö. 4. yüzyıl.

Sikke No: 6 (lev. 66 res. 195 a-b)

Aç. ve Tab: 7 - 7 - 3

Hm: Bronz

Ölç: Çap: 11 mm. **Ağırlık:** 0.96 gr

Tan: Assos sikkesi. **Ön yüz:** Miğferli Athena başı sağa, **Arka yüz:** grifon sola, altta gemi pruvası, **Lejant:** ΑΣΣΙ, **Lit:** BMC Troas s. 37, 10-22.

Tar: M.Ö. 4. yüzyıl.

Sikke No: 7 (lev. 66 res. 196 a-b)

Aç. ve Tab: 7 – Duvar içi.

Hm: Bronz

Ölç: 8 mm. 0.65 gr

Tan: -

Tar: -

Sikke No: 8 (lev. 66 res. 197 a-b)

Aç. ve Tab: 8 - 40 - 1 eleme

Hm: Bronz

Ölç: Çap: 19 mm. **Ağırlık:** 5.00 gr

Tan: Birytis kent sikkesi. **Ön yüz:** Kabir başı sola, iki yanında yıldız, **Lejant:-**,
Arka yüz: Çelenk içersinde labut, **Lejant:** B-I/P-Y, **Lit:** SNG Tübingen 2573.

Tar: M.Ö. 4. yüzyıl

Sikke No: 9 (lev. 67 res. 198 a-b)

Aç. ve Tab: 8 - 41 - 1

Hm: Bronz

Ölç: Çap: 21 mm. **Ağırlık:** 8.02 gr

Tan: Assos kent sikkesi, **Ön yüz:** Athena'nın miğferli başı sağa, **Arka yüz:** Grifon
sola, **Lit:** BMC Troas s. 37-38, 10-22.

Tar: M.Ö. 4. yüzyıl.

Sikke No: 10 (lev. 67 res. 199 a-b)

Aç. ve Tab: 8 - 41 - 2

Hm: Bronz

Ölç: Çap: 19 mm. **Ağırlık:** 4.33 gr

Tan: Tanımsız

Tar: -

Sikke No: 11 (lev. 67 res. 200 a-b)

Aç. ve Tab: 8 - 41 - 3

Hm: Bronz

Ölç: Çap: 11 mm. **Ağırlık:** 1.18 gr

Tan: Assos sikkesi. **Ön yüz:** Athena'nın miğferli başı sağa, **Arka yüz:** Öküz başı cepheden, yukarıda aslan başı, **Lejant:** ΑΣ ΣΙ, **Lit:** BMC Troas s. 37, no: 9.

Tar: M.Ö. 5. yüzyıl sonu 4. yüzyıl başı

Sikke No: 12 (lev. 67 res. 201 a-b)

Aç. ve Tab: 8 - 41 -4

Hm: Bronz

Ölç: Çap: 16 mm. **Ağırlık:** 3.28 gr

Tan: **Ön yüz:** Miğferli Athena başı sağa, **Arka yüz:** Grifon sola, **Lejant:** ΑΣΣΙ, **Lit:** BMC Troas p. 37, 13-14.

Tar: M.Ö. 4. yüzyıl.

Sikke No: 13 (lev. 68 res. 202 a-b)

Aç. ve Tab: 8 - 41 - 5

Hm: Bronz

Ölç: Çap: 17 mm. **Ağırlık:** 3.95 gr

Tan: Aeol birlik sikkesi, **Ön yüz:** Hera başı sağa, **Lejant:** -, **Arka Yüz:** Şimşek demeti, altında kerikeion (?), **Lejant:** ΑΙΟΛΕ, **Lit:** SNG v. Aulock 1732.

Tar: M.Ö. 330 - 280

Sikke No: 14 (lev. 68 res. 203)

Aç. ve Tab: 7 - 14 - 1

Hm: Gümüş

Ölç: Çap: 17 mm. **Ağırlık:** 3.66 gr

Tan: Atina kent sikkesi. **Ön yüz:** Miğferli Athena başı sağa, **Lejant:** -. **Arka Yüz:** Amforanın üzerinde duran baykuş, sağında üzüm demeti. **Lejant:** ΜΕΤΡΟΔΩΡΟΣ ΔΗΜΟΣΘΕΝ. **Lit:** Thompson 642

Tar: M.Ö. 115 – 114

Sikke No: 15 (lev. 68 res. 204 a-b)

Aç. ve Tab: 7 – 13 -1

Hm: Bronz

Ölç: Çap: 18 mm. **Ağırlık:** 3.40 gr

Tan: -

Tar: -

Sikke No: 16 (lev. 68 res. 205 a-b)

Aç. ve Tab: 8 - Doğu kesiti

Hm: Bronz

Ölç: Çap: 16 mm. **Ağırlık:** 3.40 gr

Tan: Assos kent sikkesi. **Ön yüz:** Miğferli Athena başı sağa, **Arka yüz:** Grifon sola, **Lejant:** [ΑΣΣΙ], **Lit:** BMC Troas p. 37, 22.

Tar: M.Ö. 4. yüzyıl.

5.3.2 METALLER

Mezarların dışında kalan dolgu topraktan gelen 3 adet metal çivi de aynı işçiliğe sahiptir. Hepsini demirden yapılmıştır. İçlerinden iki tanesi sağlamdır. Ancak uç kısımları bükülmüştür ve baş kısımları yuvarlaktır. Gövdeleri ise kare profillidir. Aşırı derecede

korozyona uğramışlardır. İçlerinden birisinin sadece gövdesine ait bir parça ele geçmiştir (lev. 69 res. 199)³⁸.

5.3.3 KEMİK BULUNTULAR

Dolgu topraktan gelen 2 adet kemik pul dışında -mezar buluntuları hariç- her hangi bir kemik buluntu ele geçmemiştir. Assos'da 2006 yılında sürdürülen kazı çalışmaları sırasında bulunan düz kapaklı bir lahit (Lahit 23) içerisinden ele geçen benzer iki adet kemik pul, tornada yapılmış olup M.S. 1-3. yüzyıllara tarihlenmektedir. Kemik pulların oyun aracı veya tiyatroya giriş jetonu olarak kullanıldığı tahmin edilmektedir³⁹.

5.3.4 AĞIRŞAKLAR

Dokuma tezgahlarında kullanılan ağırşaklar 2 farklı tip olarak ele geçmiştir. **1. tip** disk biçimlidir ve ip deliği tam merkezinde yer alır (lev. 69 res. 206). Ancak bazen bu tipdeki ağırşakların daha büyük boyutlu olanlarının ip deliği tam merkezde yer almaz (lev. 69 res. 207). **2. tip** ise dörtgen bir profile sahiptir ve ip deliği kısa kenarına daha yakındır (lev. 69 res. 208). S-3 açmasından ele geçen ağırşaklar 2 farklı malzemeden yapılmıştır; taş veya kil. Her iki tipde de taş ve kil örnekler ele geçmiştir.

2006 yılında ele geçen 23 ve 24 numaralı lahitlerin içinde de bu tip ağırşaklar ele geçmiştir. Ancak lahitlerden birisi M.Ö. 375-350'ye diğeri ise M.Ö. 1. yüzyılın ilk yarısına tarihlenmektedir. Ağırşakların kadın mezarlarına bırakıldığı bilinmektedir⁴⁰.

³⁸ Karşılaştırma için bkz. Diether Bischof, "Metallfunde: Geräte aus Bronze, Blei und Eisen", Asia Minor Studien, Band 5, 1992, p. 165, Nr. 8-9; p. 166 Nr. 13.

³⁹ Nurettin Arslan, "2006 Yılı Assos ...", Türk Arkeoloji ve Etnografya Dergisi, Sayı: 8, 2008, s. 53, Res. 7; 8-9.

⁴⁰ Nurettin Arslan, "2006 Yılı Assos ...", s. 53.

6. KALINTILAR

Bu bölümde, S-3 açmasında bulunan bir duvar ile işlenmiş blok taşlarla oluşturulan ve arkaik dönemde kullanılan mezar taşları incelenmiştir. Açmanın içersinde yer alan kuzeydoğu-güneybatı yönünde uzanan duvarın peribolos duvarı olduğu düşünülmektedir (lev. 71 res. 214, yeşille sınırlandırılmış alan). Duvarın yaklaşık 1 m kalınlığa ulaştığı saptanmıştır. Bu duvar, açmanın güney sınırından sonra da aynı yönde devam etmektedir.

2009 yılında nekropol alanında Açma 11 ve Açma 6⁴¹ alanlarında çalışmalar yapılmıştır (lev. 78 res. 221) Her iki açmanında ana hedefi duvarın işlevinin saptanmasıydı. S-3 açmasının güney kenarında yer alan Açma 6'daki çalışmaların tamamlanmasının ardından duvara ait izlerin 2-3 m kadar daha güneybatıya doğru devam edip başka bir yöne sapmadan kesildiği anlaşılmıştır. Görülen o ki bu duvar keskin bir sınır oluşturmaktadır. Çünkü duvarın güneyinde hiçbir mezar ele geçmemiştir. Bu alanın mezarlık alanı olarak kullanılmış olabileceğini gösteren -birkaç parça kırık urne parçası dışında- hiçbir delil bulunmamaktadır. Bahsedilen alanın işlevi henüz saptanamamıştır. Açma 7'nin doğu kesiminde anakaya seviyesine ulaşıldığında bu duvarla dik açıyla birleşen ancak daha küçük taşlardan oluşmuş güneydoğu-kuzeybatı yönlü başka bir duvar kalıntısıyla karşılaşmıştır (lev. 73 res. 216). Büyük taşlardan oluşan kalıntılar bir mekanın dış sınırlarını, küçük taşlardan oluşan kalıntılar ise mekanın içindeki küçük bölümleri oluşturur gibi gözükmektedir.

Batı nekropol alanında, taş döşeli arkaik yolun güney kesiminde, hellenistik dönemde yagınlaşan aile mezarları yer almaktadır. Bu alanlar Larichos Aile Mezarlığı'nda olduğu gibi dörngen taşlarla sınırlandırılmıştır (lev. 74 res. 217). S-3 açmasında ele geçen duvarın da böyle bir ale mezarlığının sınırlarını belirtmesi ihtimali, hiçbir mezarın ele geçmemesiyle birlikte oldukça zayıflamaktadır. Üstelik duvarın işçiliği Larichos'dan çok daha farklıdır. Larichos'da düzgün rektagonal taşlar kullanılmıştır.

Duvar hemen anakayanın üzerinde yer almaktadır. Açma 6'da sürdürülen çalışmalarda ana kayaya kadar hellenistik seramik yoğun olarak ele geçmiştir. Ancak bu malzemeye duvarın tarihlendirilmesi şüpheli bir sonuç oluşturmaktadır. Zira alanda

⁴¹ Açma 11'e 2009 yılında; açma 6'ya ise 2008 yılında başlanmıştır.

hellenistik dönemde bir ‘temizliğin’ yapılp, tekrar kullanımın gerçekleşmiş olma ihtimali gözden uzak tutulmamalıdır.

Açma 11’deki çalışmalar ise duvarın arkaik yolun altından devam edip etmediğini ortaya koymuştur. Böylelikle duvarın tarihlendirilmesine yönelik olarak bir kanıt elde edilmiştir. Ancak bu açmanın içinde kaldığı çok daha geniş bir alan daha önce kazılmıştır. Fakat duvarla ilgili her hangi bir veri aktarılmamıştır⁴². Duvar, arkaik yola varır varmaz kesilmektedir. Eldeki veriler, duvarın Hellenistik dönemde kullanılmış olması ihtimalinin daha ağır basmasına yol açsa da, kesin bir sonuca varmak henüz mümkün değildir.

S-3’den ele geçen bir diğer kalıntı grubu ise yukarıda bahsedildiği gibi arkaik mezar taşlarıdır (lev. 71 res. 214, kırmızıyla sınırlandırılmış alan; lev. 70 res. 212-213). Benzer örnekler nekropol alanının farklı kesimlerinde de ele geçmiştir. Arkaik yolun kuzeyinde de güneyinde de bu örneklerle rastlamak mümkündür⁴³. Assos’da daha önceki yıllarda sürdürülen çalışmalarda ele geçen pek çok benzer örneğin altından, urne mezarlar ele geçmiştir. Bu kalıntıların mezar taşı ya da stel olarak adlandırılmalarının; ayrıca arkaik döneme tarihlendirilmelerinin sebebi budur⁴⁴. Buna göre, düzgün dörtgen bir taş dikey olarak yerleştirilirken, hemen önünde ona bitişik olarak bir yüzü yassılaştırılmış bir diğer taş yatırılmıştır. Ancak bu iki taşın her zaman bir arada kullanılmadığıda görülmektedir.

S-3 açmasından ele geçen örneklerin sadece bir tanesinin altında urne mezara rastlanmıştır. Bu da 28 numaralı urne mezardır (lev. 72 res. 215). Batı nekropoldeki steller genelde gruplar halinde bulunmuştur. S-3 açmasındaki örneklerde de bu durum geçerlidir.

Stellerin daha önceki yıllarda (1989-94) bulunmuş bazı örneklerinin üzerinde bir adet yuvarlak baş bulunmaktadır; ancak bu örneklerin benzeri S-3 açmasında bulunmamıştır. Bu yuvarlak başların düzleştirilmiş ön yüzlerinde bir çift göz, burun ve ağız kabaca işlenmiştir⁴⁵.

⁴² Federico Utili’ye ait doktora tezi olan “Die archaische Nekropole von Assos”, Asia Minor Studien’in 31. bandında yayımlanmıştır. Bahsedilen alana ait plan, yayının 342. sayfasında “Karte 5” olarak yer almaktadır. Aynı planın gösterildiği bir diğer yayın: Stupperich 1996: 56, Abb. 12.

⁴³ Karşılaştırmak için bkz. Reinhard Stuppeich, “Vorbericht über die Grabung in der Westtor-Nekropole von Assos im Sommer 1989”, Asia Minor Studien, Band 2, 1990, p. 21, Abb. 13.

⁴⁴ Reinhard Stuppeich, “Grabungen in der Nekropole von Assos 1989-1994”, Thetis, 3, 1996, p. 53-54.

⁴⁵ Reinhard Stuppeich, “Grabungen in der ...”, p. 54, Abb. 7.

7. SONUÇ

Batı nekropol alanından kente girişi sağlayan ana kapı olan batı kapısından itibaren kentten dışarıya doğru, iki yanındaki mezarlık alanıyla devam eden taş döşeli Arkaik bir yol bulunmaktadır (lev. 74 res. 217). Bu yol yaklaşık olarak kuzey-güney istikamedinde nekropol alanını ikiye bölmektedir. Böylelikle S-3 açması yolun güney yakasında, Arkaik urnelerin ele geçtiği en uç noktadır ve Arkaik nekropol alanının kullanımına yönelik olarak, duruma yeni bir boyut kazandırmaktadır. Açmada çalışmalara başlanmasının ana sebeplerinden biri Arkaik nekropol alanının kullanımına ışık tutacak veriler elde etmektir. S-3 açmasında ele geçen pithoslardan çok daha büyük boyutlu olanları, sadece -en azından şimdiye kadar- Arkaik yolun kuzey kenarında bulunmuştur. S-3 açmasında yürütülen çalışmalar, büyük boyutlu pithosların Arkaik yolun güney yakasındaki varlıklarını ortaya koyamamıştır. Dolayısıyla bu pithosların sadece Arkaik yolun Kuzey kenarında; yol boyunca uzandıkları gerçeği hala geçerliliğini korumaktadır⁴⁶. Bu mezarlar muhtemelen elit tabakayı oluşturan kesim tarafından kullanılmıştır.

S-3 açmasında ele geçen 26 mezardan 18 tanesi Arkaik Döneme tarihlenmektedir (lev. 75 res. 218). Bir tek istisna dışında bütün urneler M.Ö. 6. yüzyılın ilk yarısına tarihlendirilmiştir. 6. yüzyılın ikinci yarısına tarihlendirilen urne ise aynı zamanda içerisinden buluntu gelen tek örnektir⁴⁷. Ancak sonuç olarak urne mezarların M.Ö. 6. yüzyılın ikinci yarısında da, çok nadiren de olsa kullanıldıklarını göstermesi açısından önemlidir. Urne mezarlar arasında içerisinden buluntu ele geçenlerin sayısı Assos genelinde oldukça azdır. 2006 yılı Assos kazılarında ele geçen hiçbir urnede mezar buluntusu ele geçmemiştir ancak aynı yıl ele geçen urnelerden sadece birisi M.Ö. 6. yüzyılın 2. yarısına tarihlendirilmiştir⁴⁸. Dolayısıyla bu gömü geleneğinin azalmakla birlikte M.Ö. 6 yüzyılın 2. yarısında da devam ettiği tespit edilmiştir. Urne mezarlarda en çok tercih edilen tip; omuzdan kulplu amphoradır ve bu tipdeki kapların tamamı kaba mal olarak üretilmiştir. Aynı sonuç daha önceki yıllarda yapılan kazı çalışmalarında da elde

⁴⁶ Bu durumu daha iyi gözlemleye bilmek için bkz. Federico Utili, "Die archaische Nekropole von Assos", Asia Minor Studien, Band 31, Bonn 1999, s. 241, Karte 4, 6-9.

⁴⁷ Bkz. urne mezar no 22. Bunun dışındaki birkaç urneden de buluntu elde edilmesine karşın bu buluntular sadece kırık seramik parçalarıdır. Ayrıca urnelerin zarar görmüş olmaları bu parçaların daha sonra içerisine girmiş olma ihtimalini de yükseltmektedir. 28 numaralı urne mezarla ilişki kurduğumuz 3 adet farklı kaseye ait ağız parçası, urne mezarın içerisine bilinçli olarak kırılıp atılmış olabilir.

⁴⁸ Nurettin Arslan, "2006 Yılı Assos Kazı Çalışmaları", Türk Arkeoloji ve Etnografya Dergisi, Sayı: 8, 2008, s. 51.

edilmiştir⁴⁹. Zaman zaman oinochoe formunda urneler de kullanılmıştır. Bunların dışında 32 nolu urne mezarın üst kısmı yaban keçisi sitilindeki bir amphoradan, alt kısmı ise yine kaba maldan başka bir kaptan oluşmaktadır. Bu durum ile daha önce Assos'da karşılaşılmamıştır. Ayrıca yaban keçisi sitilindeki bu kabın benzeri de yine daha önce kazılarda ele geçmemiştir. Kabın boyun ve ağız kısmı büyük olasılıkla bilinçli olarak kırılmıştır.

Urnelerin açma içindeki yoğunluğu (lev. 72-73 res. 215-216), ve daha önceki kazı sezonlarından elde edilen veriler⁵⁰, kremasyon gömü geleneğinin Assos'da son derece yaygın olduğunu ortaya koymaktadır. Kremasyon gömü geleneğinin özellikle kadınlar için uygulandığı düşünülmektedir⁵¹. Urneler büyük oranda M.Ö. 6. yüzyılın ilk yarısına tarihlenmektedir.

Arkaik Çağ'da çocukların hiçbir zaman yakılmadığı da bilinmektedir⁵². Yetişkinler ve çocuklar daha çok pithos mezarlara gömülmektedir⁵³. Bu durumda M.Ö. 6. yüzyılın ilk yarısında erkeklerin nereye gömüldüğü sorusu ortaya çıkmaktadır. S-3 açmasında ele geçen pithos mezarların tamamı çocuklar içindir ve M.Ö. önce 6. yüzyılın 2. yarısına tarihlenmektedirler. Assos nekropolünün tamamından bu güne kadar elde edilen veriler erkeklerde iskelet gömünün uygulandığını göstermektedir. Ancak yetişkin erkeklerin sanılandan daha fazla yakılarak urnelere yerleştirilmiş olması ihtimali göz önünde tutulmalıdır. Urne mezarların içerisine, yakılan cesede ait çok az kül ve birkaç kemik parçası konduğu için; cinsiyede ait veriler elde edilememektedir.

Arkaik dönem de Assos'da yaygın olan bir diğer gömü geleneği ise pithoslardır ve 4 adet örnekte M.Ö. 6. yüzyılın ikinci yarısına tarihlenmektedir. Bu durum, Assos nekropolünün genelindeki durumla örtüşmektedir. 16 nolu pithos mezar, niceliksel açıdan en zengin mezardır. Pithosların ağız kısmı doğuya veya güney doğuya doğru bakmaktadır. Klasik döneme tarihlenen lahitlere konulan cesetler için de aynı durumun devam etmesi, bu geleneğin devam ettiğini göstermektedir. Cesetler pithosların içerisine hoker pozisyonunda yatırılmıştır. Mezarların ağız kısmı işlenmiş bir taş ile kapatılmıştır. Urnelerde

⁴⁹ Nurettin Arslan, "2006 Yılı Assos Kazı Çalışmaları", Türk Arkeoloji ve Etnografya Dergisi, Sayı: 8, 2008, s. 51.

⁵⁰ A.g.e., s. 55.

⁵¹ A.g.e., s. 55, ayrıca bkz. dip not 32-33.

⁵² Aksini ispat edecek bir veri Assos'da henüz ele geçmemiştir.

⁵³ A.g.e., s. 55.

olduđu gibi bu mezarların da etrafında destek olması için yerleřtirilmiř tařlar bulunmuřtur. Pithos mezarlarda kremasyon yapıldıđını gsteren hibir veri ele gememiřtir. Buluntuları dikkate alındıđında ilerinde aryballos ve astragaller bulunan iki tanesi erkek ocuđa aittir. Bir tanesi ise kpe ve fibulalardan dolayı kız ocuđa ait olmalıdır⁵⁴. Sonuncusundan ise hibir buluntu ele gememiřtir.

16 nolu pithos mezardan ele geen pek ok bronz kpenin u kısımlarının olmayıřı, bilinli olarak kırılıp kırılmadıklarını dřündürmektedir.

Amadaki alıřmalar sırasında zaman zaman 30 cm aplı yanmıř toprak tabakalarına ulařılmıř ve bu tabakaların iinden kuk bir hayvana ait olması muhtemel kemikler ele gemiřtir. Ancak bu kemiklerle ilgili bir alıřma henz yapılmadıđı için hangi canlıya ait oldukları bilinmemektedir. Bu bize belki de lnn ardından yapılan bir ritelin kanıtlarını sunması aısından nemlidir.

Gerek mezar tipolojileri gerekse buluntular incelendiđinde; S-3 amasında M.Ö. 6. yzyıldan M.Ö. 2. yzyıla kadar kesintisiz bir kullanımın olduđu anlařılmıřtır. Mezarların ierisinden veya dolgu topraktan gelen buluntuların hibiri M.Ö. 2. yzyıldan daha sonraya tarihlenmemektedir. Seramik nekleri ve sikkeler de bu durumu ortaya koymaktadır.

Alanın son durumuna bakıldıđında; peribolos duvarı olduđu tahmin edilen kalıntının keskin bir kontrast oluřturduđu grlmektedir (lev. 79 res. 222). Buna gre duvarın kuzeyi mezarların yođun olarak bulunduđu bir alan iken gney tarafında hibir mezar ele gememiřtir.

⁵⁴ Bu yorumu desteklemek iin bkz. Nurettin Arslan, “2006 Yılı Assos Kazı alıřmaları”, Trk Arkeoloji ve Etnografya Dergisi, Sayı: 8, 2008, s. 57, dipnot 20.

KAYNAKÇA

A Catalog of the Greek Coins in the British Museum - Troas Aeolis and Lesbos (editor W. Wroth), Bologna, 1964, 2. reprint.

Anderson-Stojanović, Virginia R. "The Chronology and Function of Ceramic Unguentaria", American Journal of Archaeology, Vol. 91, No. 1, 1987, s. 105-122.

Arslan, Nurettin. "2006 Yılı Assos Kazı Çalışmaları", Türk Arkeoloji ve Etnografya Dergisi, Sayı:8, Mersin, 2008, s. 49-58.

Arslan, Nurettin - M. Dennert, B. Böhlendorf-Arslan. "Assos 2007 Yılı Kazı Çalışmaları", 30. Kazı Sonuçları Toplantısı: 3, 2008, S. 105-122.

Aydın, Baran. "The Hellenistic Pottery and Small Finds of Kordon Tumulus at Kordon Köyü/Salihli (Manisa) 2001", Jahreshefte des Österreichischen Archäologischen Instituts, 76, 2007, s. 7-63.

Bean, George E.. *Eski Çağda Ege Bölgesi*, Arion Yayınevi, İstanbul, 2001.

Berlin, Andrea M. "Studies in Hellenistic Ilium: the Lower City. Stratified Assemblages and Chronology.", Studia Troica, Band 9, 1999, p. 73-157.

Bischof, Dieter. "Funde früher Sandkerngläser", Asia Minor Studien, Band 10, 1990, p. 139-146.

Bischof, Dieter. "Metallfunde: Geräte aus Bronze, Blei und Eisen", Asia Minor Studien, Band 5, 1992, p. 149-171.

Bischof, Dieter. "Gläser aus griecher und römischer Zeit", Asia Minor Studien, Band 10, 1993, p. 211-257.

Bischof, Dieter. "Fibeln der archaischen bis römischen Zeit in Assos", Asia Minor Studien, Band 21, 1996, 139-165.

Boardman, John. *Pre-Classical from Crete to Archaic Greece*, Penguin Books, England, 1967.

Chroust, Anton-Hermann. "Aristotle's Sojourn in Assos", Historia: Zeitschrift für Alte Geschichte, Vol. 21 No. 2, 1972, pp. 170-176.

Clarke, Joseph T. – Francis H. Bacon – Robert Koldewey. *Investigation at Assos Drawings and Photographs of the buildings and Objects Discovered During the Excavation of 1881-1882-1883*, Expedition of the Archaeological Institute of America, Boston, 1902.

Dreßler, Thorsten. "Die äolisch-assische archaische Keramik", Asia Minor Studien, Band 57, 2006, p. 27-48.

Edwards, G. Roger. "Corinthian Hellenistic Pottery", *Corinth*, Volume VII, Part III, Princeton-New Jersey, 1975, pp. 1-254.

Filges, Axel. "Korinthische und attische Keramik der archaischen und klassischen Zeit", *Asia Minor Studien*, Band 5, 1992, p. 109-143.

Filges, Axel. "Korinthische und attische Keramik der archaischen und klassischen Zeit II", *Asia Minor Studien*, Band 10, 1993, p. 101-133.

Freeman, Charles. *Mısır, Yunan ve Roma*, (çev. Suat Kemal Angı), Dost Kitapevi, Ankara, 1996.

Gebauer, Jörg. "Die Archaische Geglättete Graue Keramik", *Asia Minor Studien*, Band 5, 1992, p. 65-101.

Gebauer, Jörg. "Verschiedene Graue Waren", *Asia Minor Studien*, Band 10, 1993, p. 73-100.

Gassner, Verena. *Das Südtor der Tetragonos-Agora Keramik und Kleinfunde*, *Forschungen in Ephesos*, Band XIII/1/1, Wien, 1997.

Kramer, Norbert. "Megarische Becher", *Asia Minor Studien*, Band 21, 1996, s. 71-98.

Leaf, Walter. *Strabo on the Troad*, Book XIII, Cap I, Cambridge, 1923.

Mitsopoulos-Leon, Veronika. "Die Basilika am Staatsmarkt in Ephesos Kleinfunde-1. Teil: Keramik hellenistischer und römischer Zeit", *Forschungen in Ephesos*, Band IX 2/2, Schindler-Wien, 1991.

Richter, Gisela M. *Greek Art*, London & New York, 1974.

Rotroff, Susan I. *Hellenistic Pottery and Terracottas*, American School of Classical Studies at Athens, Princeton New Jersey, 1987.

Rotroff, Susan I. "Hellenistic Pottery Athenian and Imported Wheelmade Table Ware and Related Material. Part 1: Text", *The Athenian Agora*, Vol. 29, 1997, s. iii-575.

Rotroff, Susan I. "Hellenistic Pottery Athenian and Imported Wheelmade Table Ware and Related Material. Part 2: Illustrations", *The Athenian Agora*, Vol. 29, 1997, s. iii-viii.

Seipel, Wilfried. *Efes Artemisionu Bir Tanrıçanın Kutsal Mekanı*, Phoibos, Viyana, 2008.

Stupperich, Reinhard. "Vorbericht über die Grabung in der Westtor-Nekropole von Assos im Sommer 1989", *Asia Minor Studien*, Band 2, 1990, s. 7-22.

Stupperich, Reinhard. "Grabungen in der Nekropole von Assos 1989-1994", *Thetis*, 3, 1996, p. 49-70.

Sylloge Nummorum Graecorum Deutschland, Münzsammlung Der Universität Tübingen 4. Heft, Mysien-Ionien, Nr. 2174-3306, München, 1989.

Thompson, Margaret. *The New Style Silver Coinage of Athens*, New York, 1961.

Utili, Federico. "Die archaische Nekropole von Assos", *Asia Minor Studien*, Band 31, Bonn, 1999.

Walter-Karydi, Elena. *Samische Gefässe Des 6. Jahrhunderts v. CHR*, Samos VI 1, Bonn, 1973.

LEVHALAR

Levha 1



Resim 1



Resim 2

Levha 2



Resim 3



Resim 4

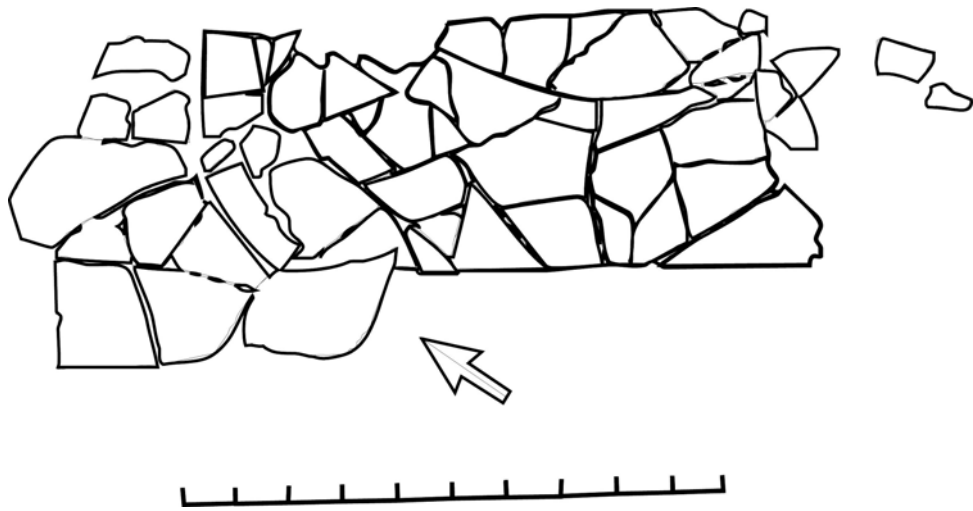

Resim 5

Levha 3



Resim 6

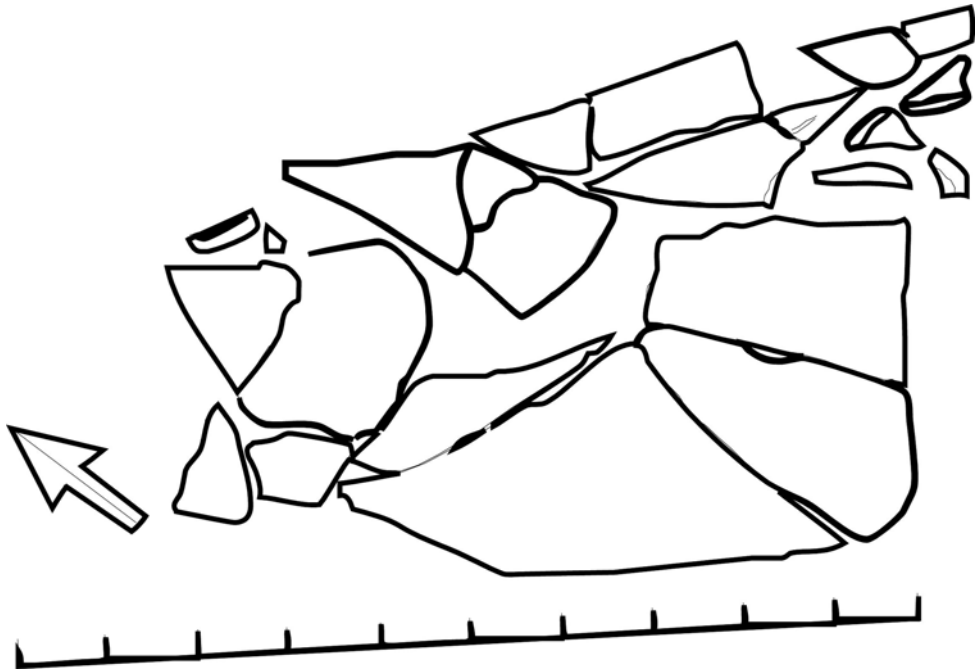

Resim 7

Levha 4



Resim 8



Resim 9

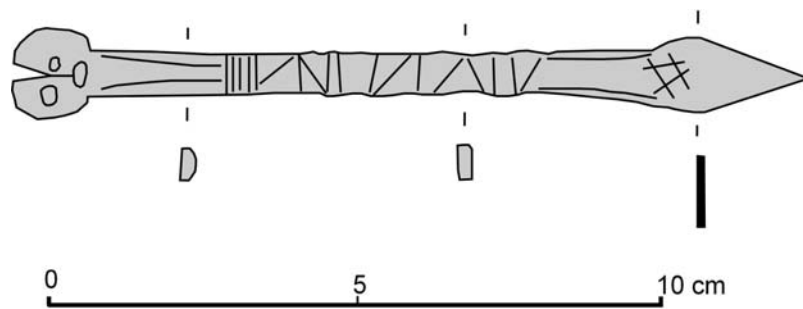

Resim 10

Levha 5



Resim 11



Resim 12

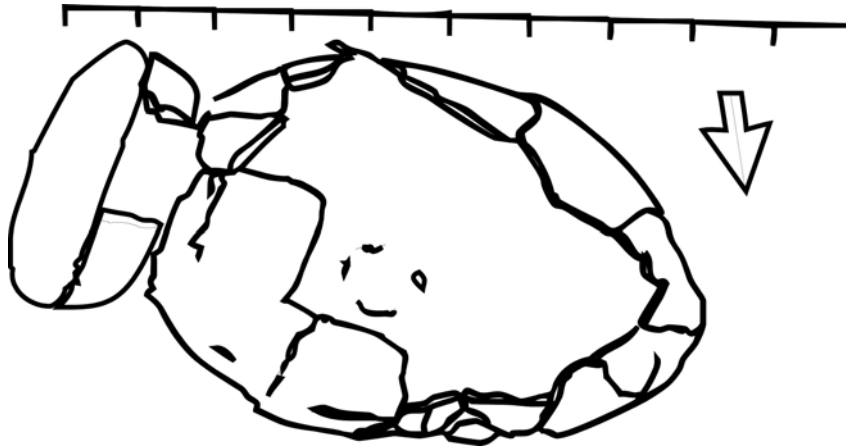

Resim 13

Levha 6



Resim 14

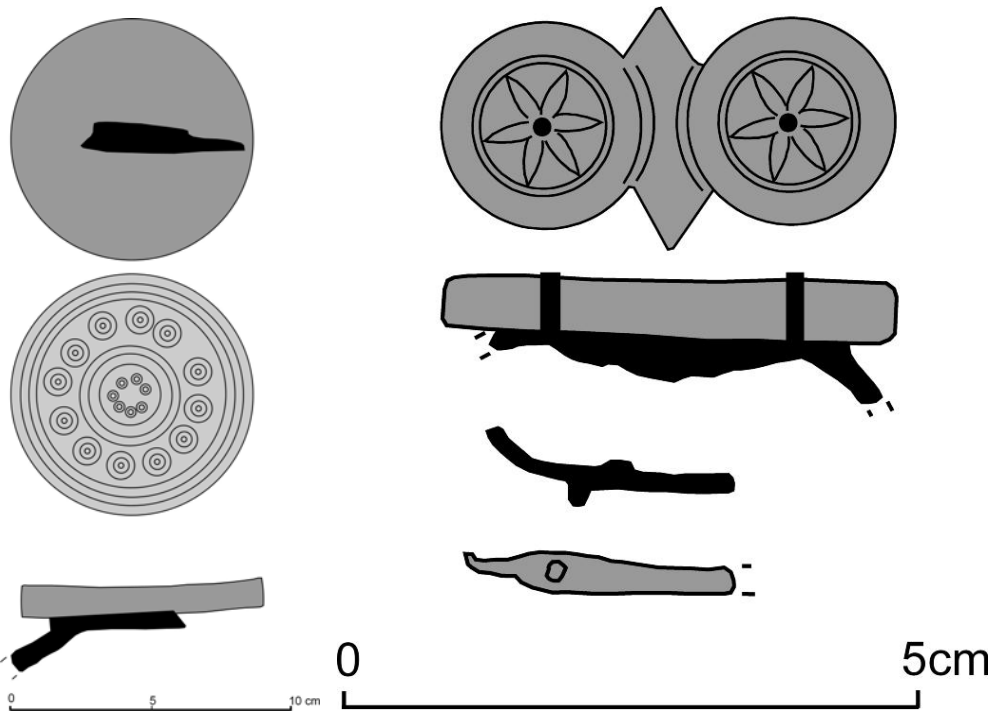

Resim 15

Resim 16

Levha 7

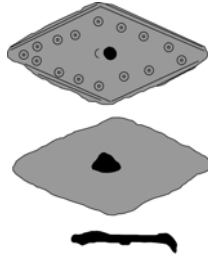

Resim 17



Resim 18



Resim 19 a

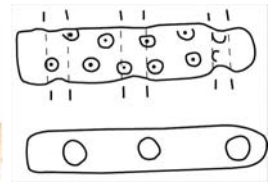

Resim 19 b



Resim 20 a

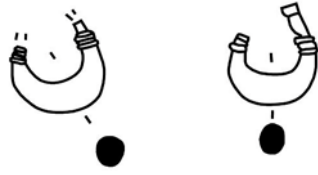

Resim 20 b



Resim 21 a

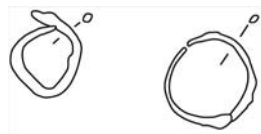

Resim 21 b



Resim 22



Resim 23 a Resim 23 b

Levha 8



Resim 24 a



Resim 24 b



Resim 25 a



Resim 26

Resim 27



Resim 25 b

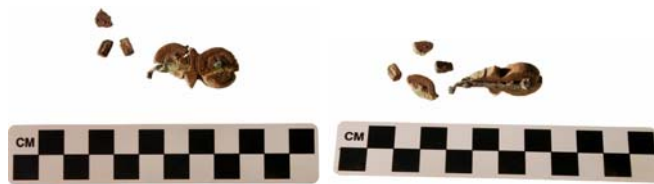

Resim 28

Resim 29



Resim 30 a

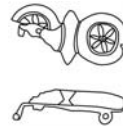

Resim 30 b



Resim 31 a



Resim 31 b



Resim 32 a



Resim 32 b



Resim 33 a



Resim 33 b



Resim 34

Resim 35 a



Resim 35 b

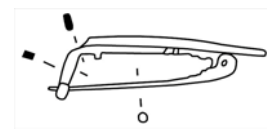

Resim 35 c

Levha 9



Resim 36

Resim 37 a



Resim 37 b



Resim 38



Resim 39

Resim 40



Resim 41



Resim 42



Resim 43

Levha 10



Resim 44



Resim 45

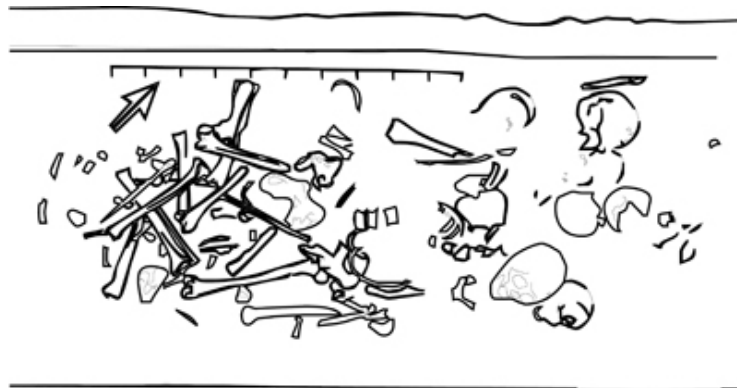

Resim 46

Levha 11



Resim 47



Resim 48



Resim 49



Resim 50



Resim 51



Resim 52



Resim 53

Levha 12



Resim 54

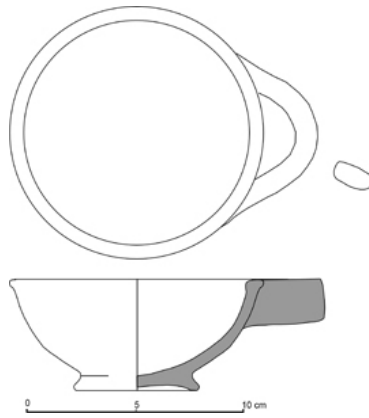

Resim 55

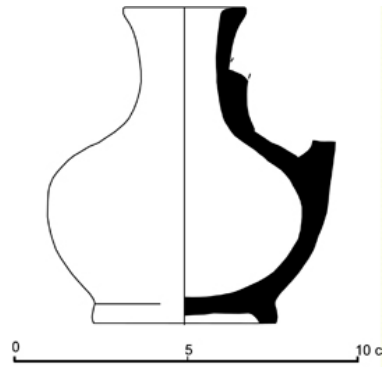

Resim 56

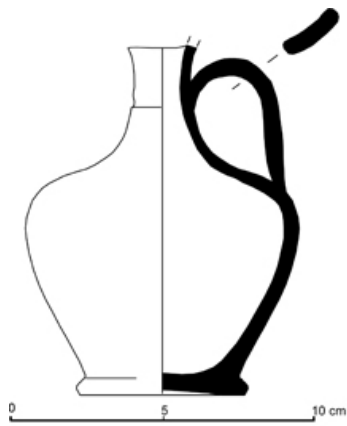

M17

Resim 57

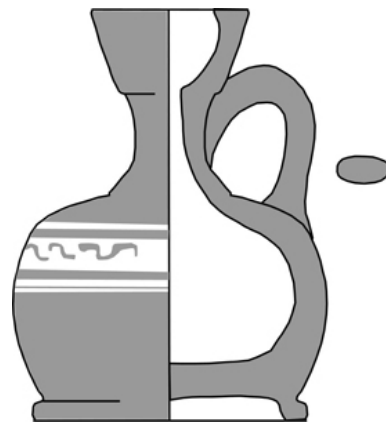

Resim 58

Levha 13



Resim 59



Resim 60



Resim 61

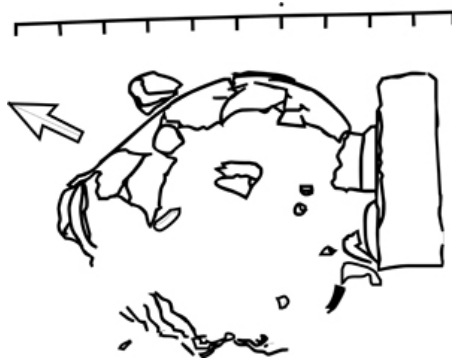

Resim 62

Levha 14



Resim 63



Resim 64



Resim 65



Resim 66

Levha 15



Resim 67



Resim 68

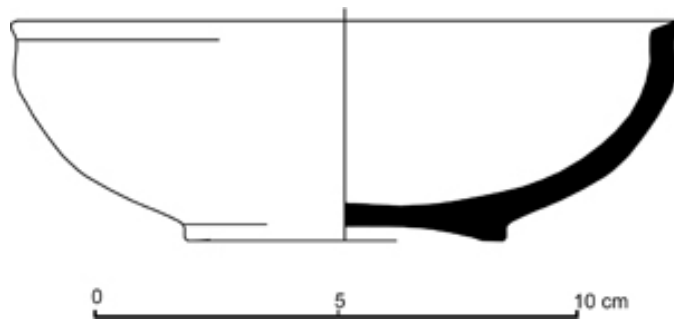

Resim 69

Levha 16



Resim 70



Resim 71

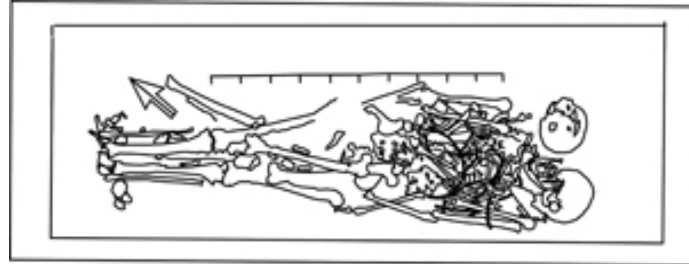

Resim 72



Resim 73

Levha 17



Resim 74

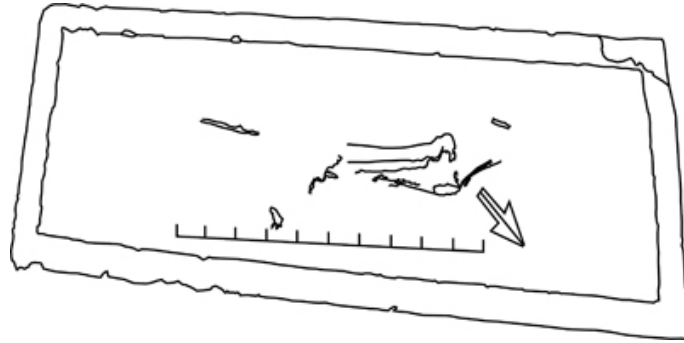

Resim 75



Resim 76

Levha 18



Resim 77



Resim 78

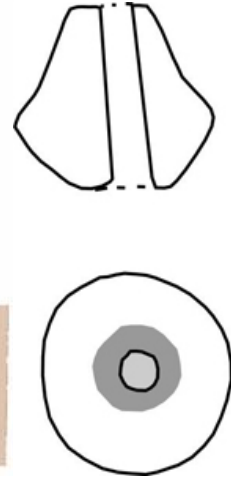

Resim 79

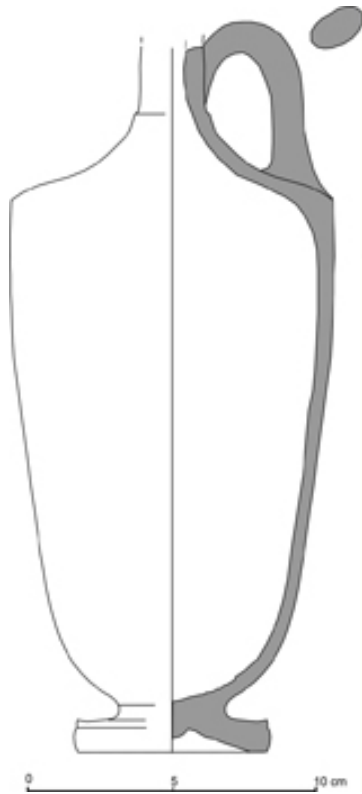

Resim 80



Resim 81

Levha 19



Resim 82

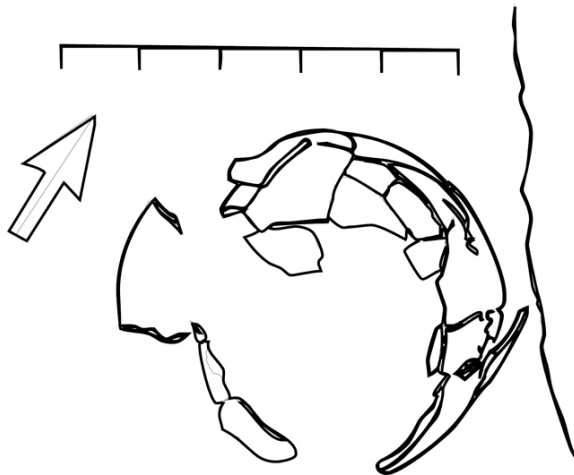

Resim 83

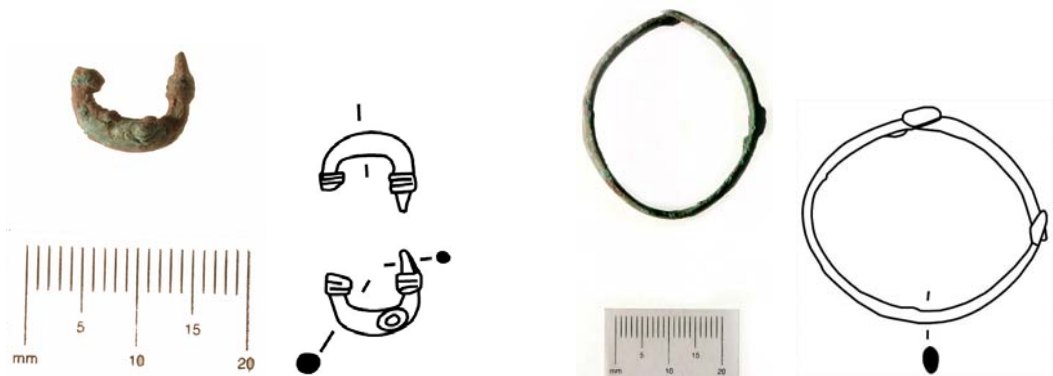

Resim 84 a

Resim 84 b

Resim 85 a

Resim 85 b

Levha 20



Resim 86 a-b-c



Resim 87 a-b



Resim 88 a-b-c



Resim 89 a-b-c

Levha 21



Resim 90 a-b

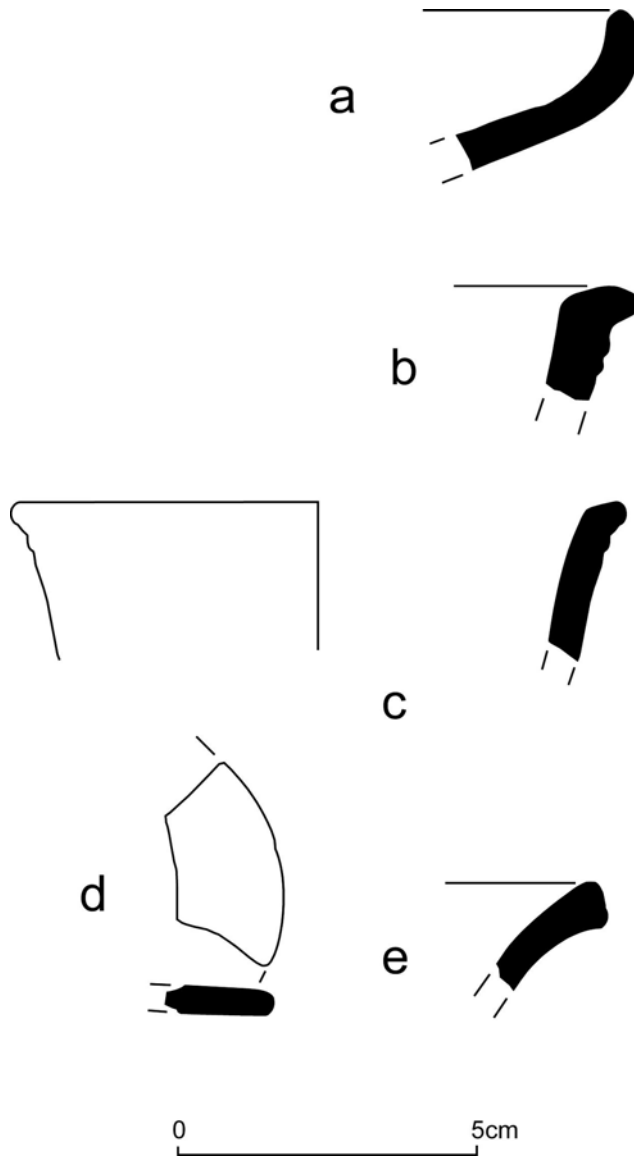

Resim 91 a-b-c-d-e

Levha 22



Resim 92



Resim 93

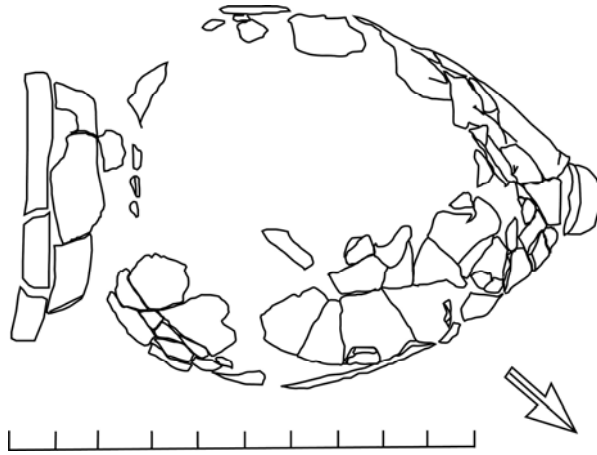

Resim 94



Resim 95



Resim 96

Levha 23



Resim 97



Resim 98



Resim 99



Resim 100

Levha 24



Resim 101

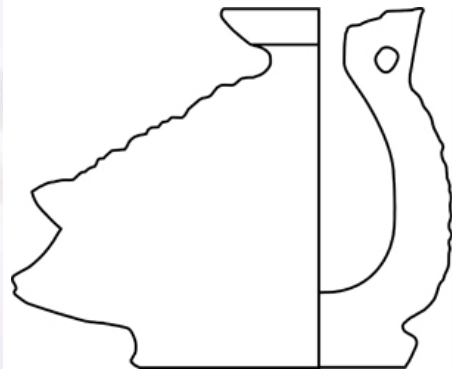

Resim 102



Resim 103 a-b

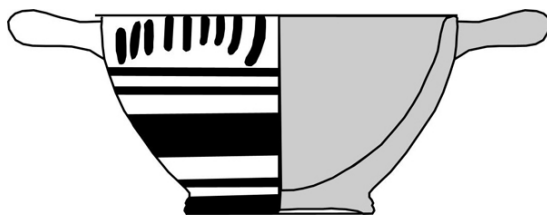

Resim 104



Resim 105

Levha 25



Resim 106

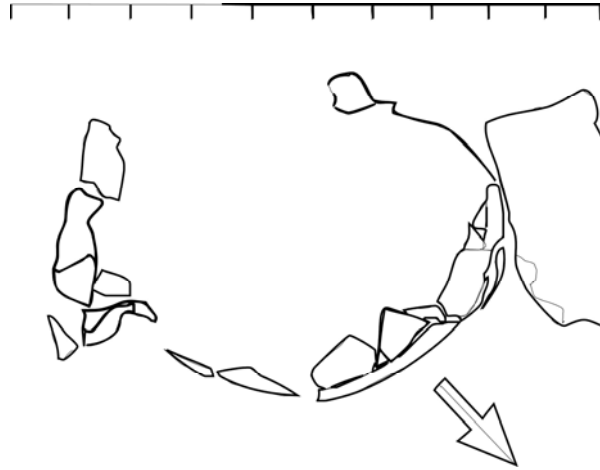

Resim 107



Resim 108

Levha 26



Resim 109



Resim 110

Levha 27



Resim 111

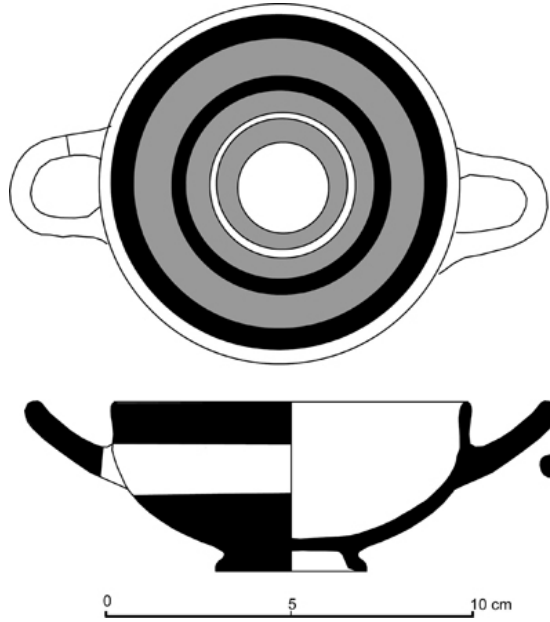

Resim 112

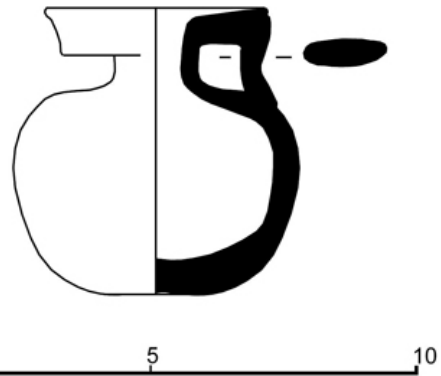

Resim 113 a-b

Levha 28

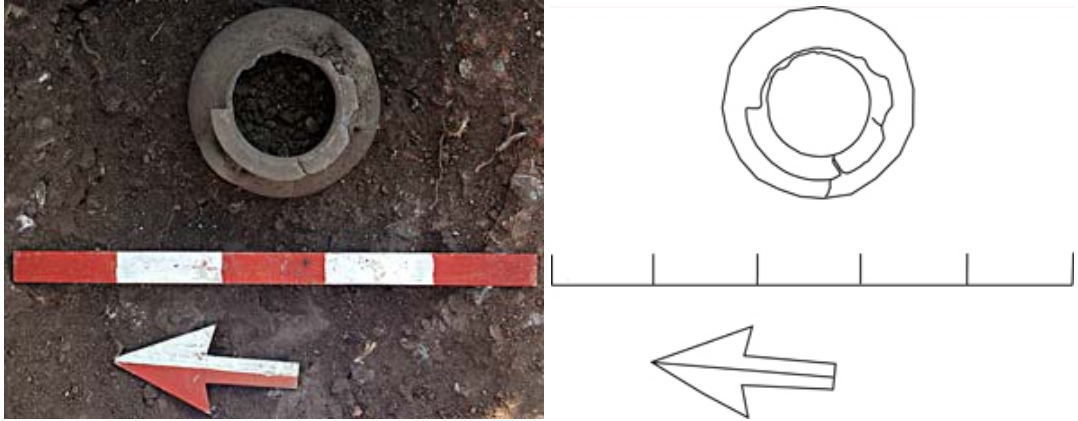

Resim 114 a-b

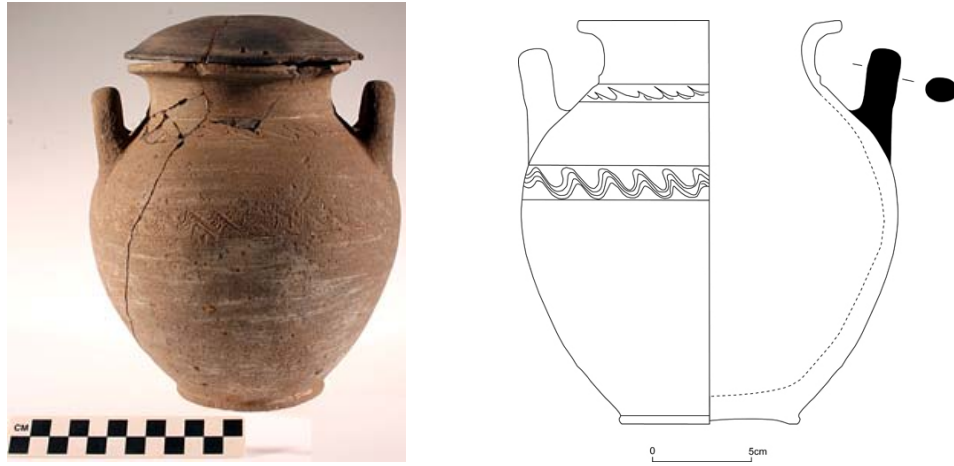

Resim 115 a-b



Resim 116 a-b

Levha 29



Resim 117

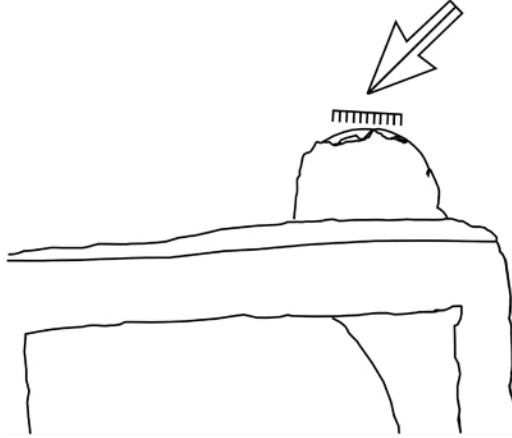

Resim 118



Resim 119

Levha 30



Resim 120

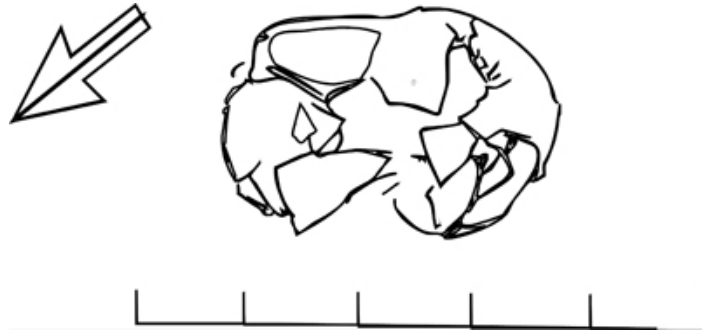

Resim 121



Resim 122

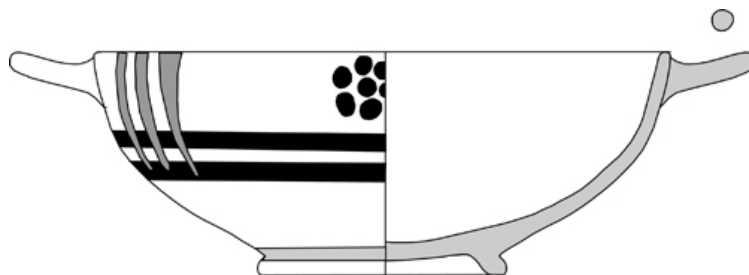

Resim 123

Levha 31

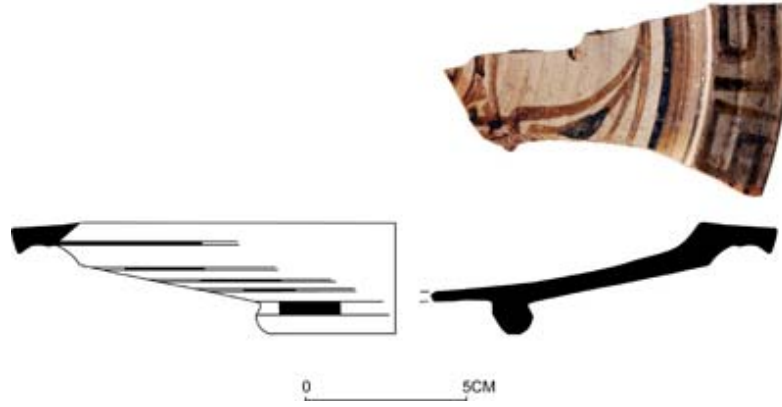

Resim 124

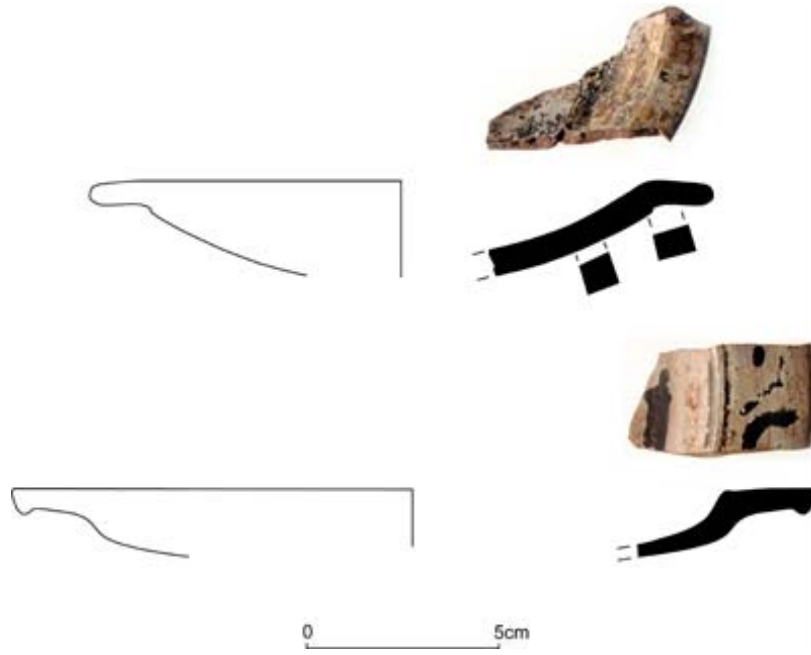

Resim 125 a-b

Levha 32



Resim 126



Resim 127

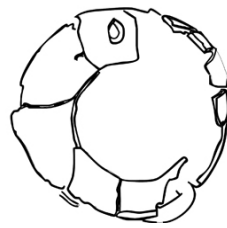
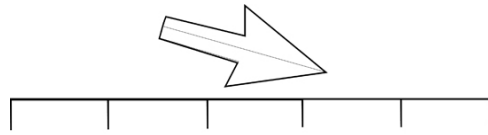

Resim 128

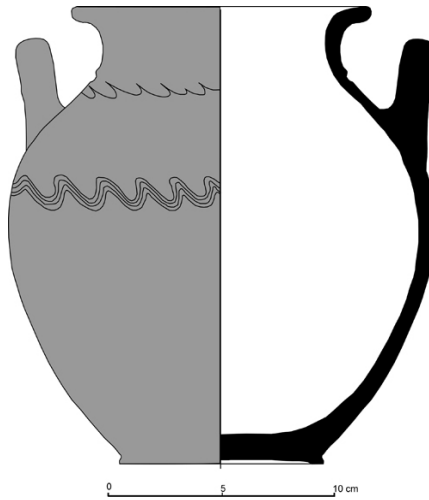

Resim 129

Levha 33



Resim 130

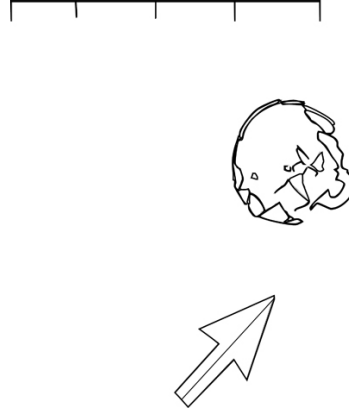

Resim 131



Resim 132 a-b

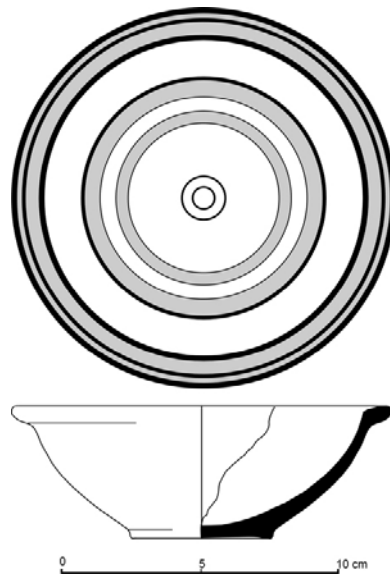

Resim 133

Levha 34



Resim 134

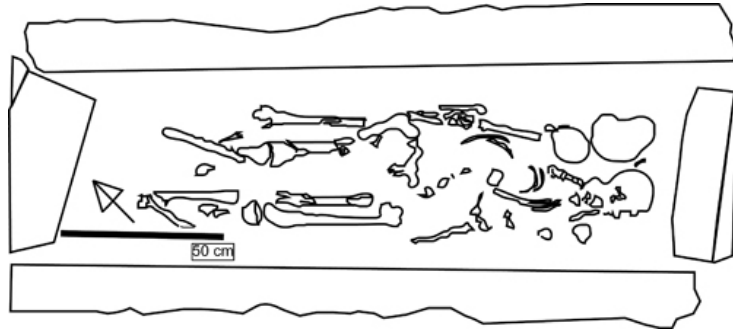

Resim 135



Resim 136

Levha 35



Resim 137



Resim 138 a-b



Resim 139

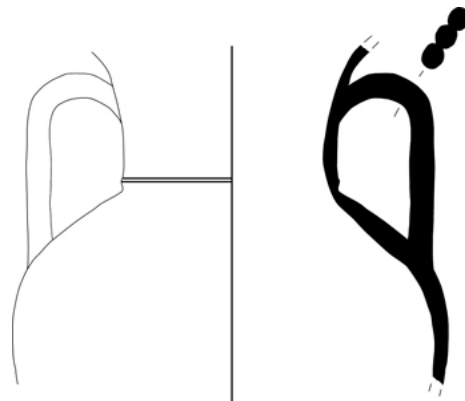

Resim 140

Levha 36



Resim 141



Resim 142



Resim 143

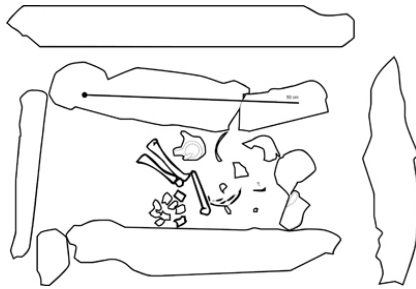

Resim 144

Levha 37



Resim 145



Resim 146 a-b-c

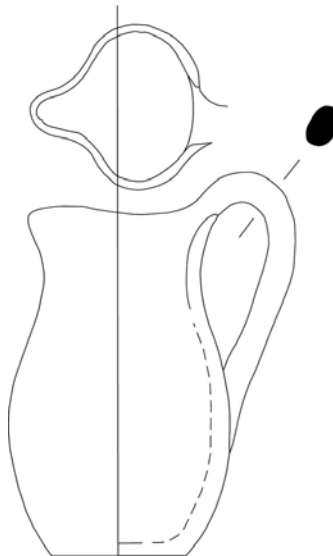

Resim 147

Levha 38



Resim 148 a-b-c

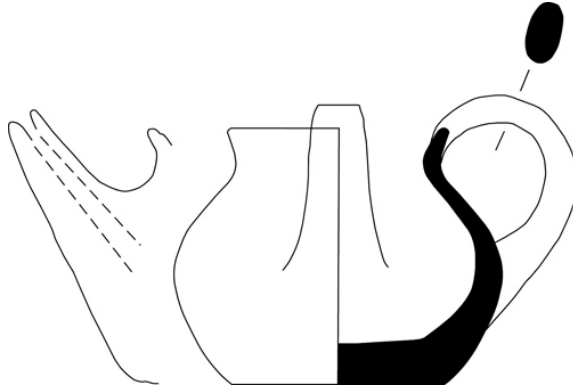

Resim 149



Resim 150

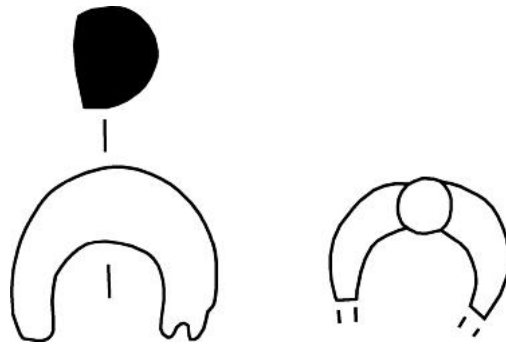

Resim 151 a-b

Levha 39



Resim 152



Resim 153



Resim 154

Levha 40



Resim 155 a-b

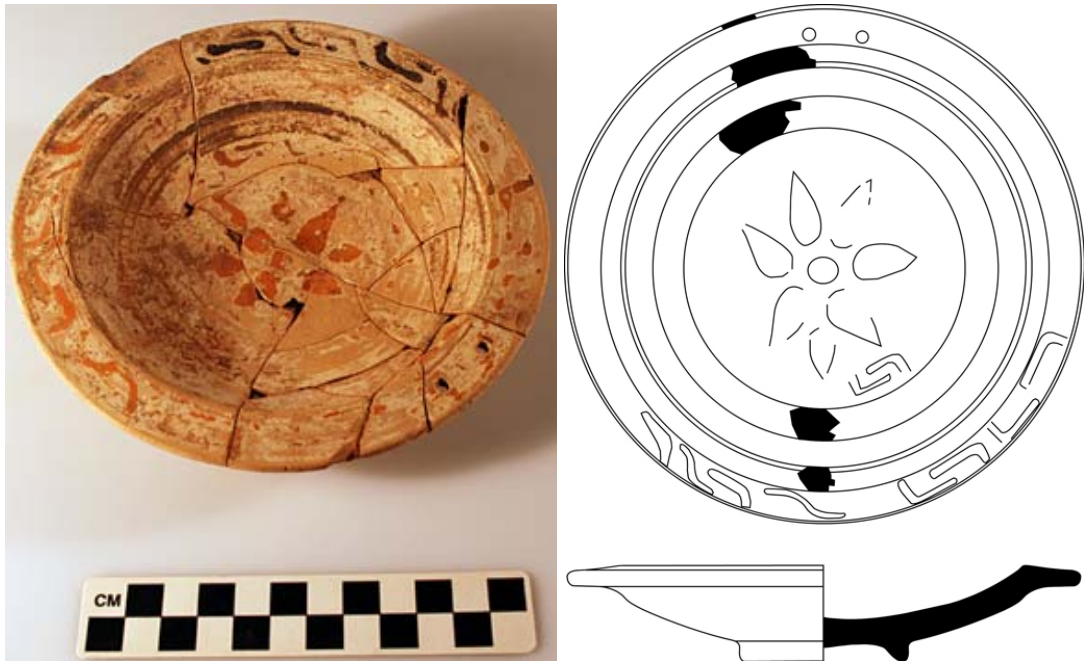

Resim 156 a-b

Levha 41



Resim 157

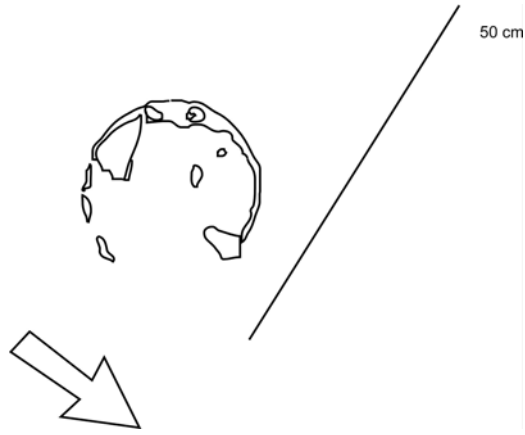

Resim 158



Resim 159

Levha 42



Resim 160



Resim 161

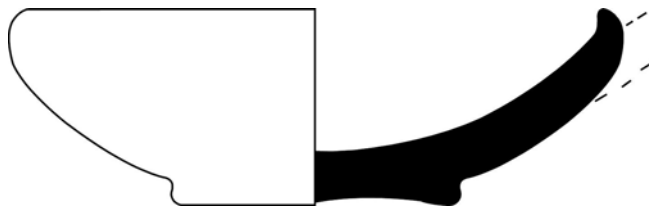

Resim 162

Levha 43



Resim 163 a-b



Resim 164 a-b



Resim 165 a-b

Levha 44



Resim 166



Resim 167

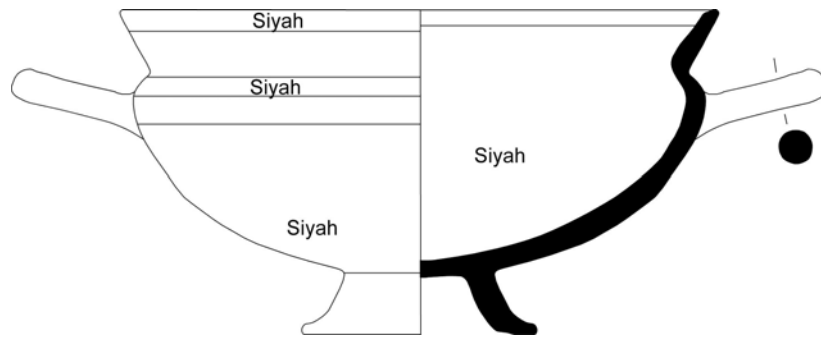

Resim 168

Levha 45



Resim 169



Resim 170



Resim 171

Levha 46



Resim 172



Resim 173 a-b

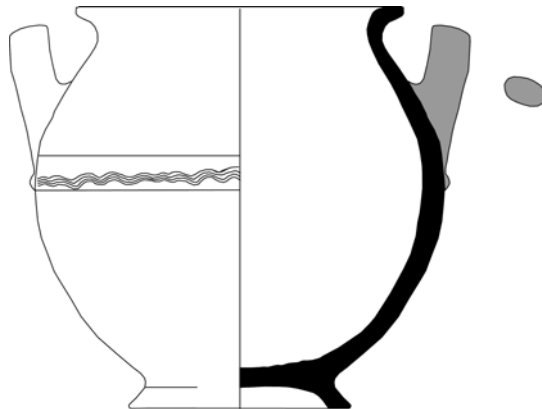

Resim 174

Levha 47



Resim 175



Resim 176

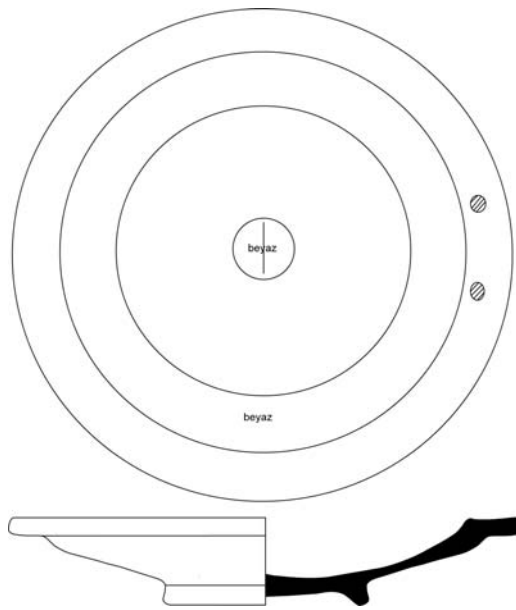

Resim 177

Levha 48



Resim 178



Resim 179



Resim 180



Resim 181



Resim 182

Levha 49



Resim 183



Resim 184

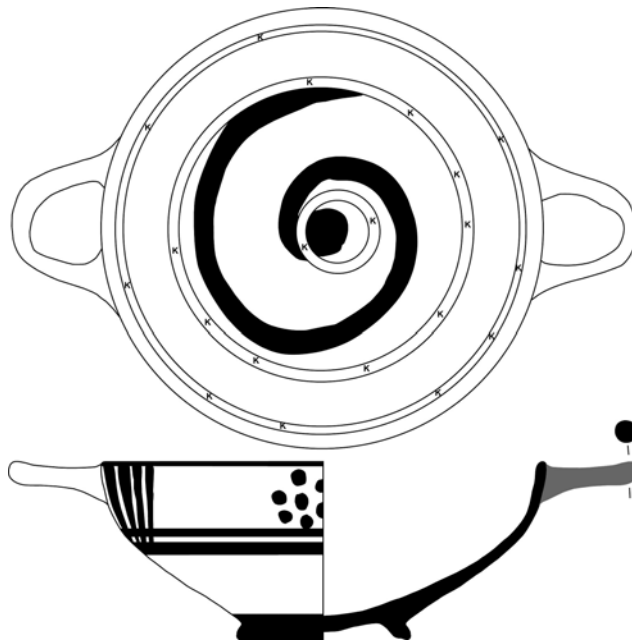

Resim 185 a-b

Levha 50

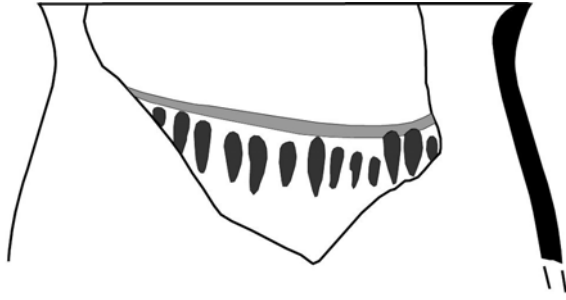

1

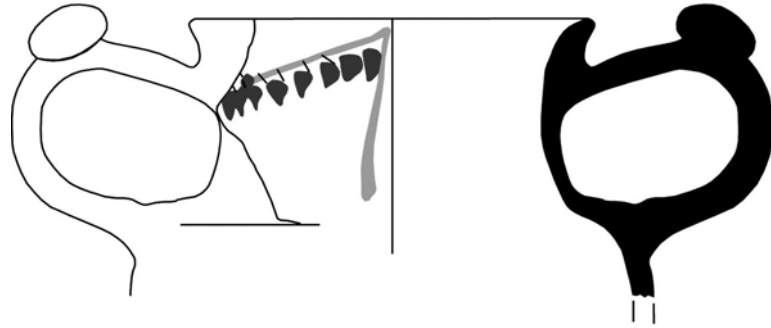
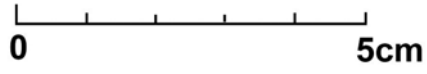

2

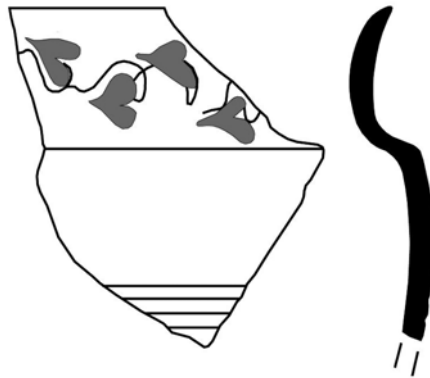
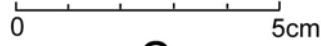

3

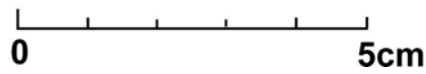

Levha 51

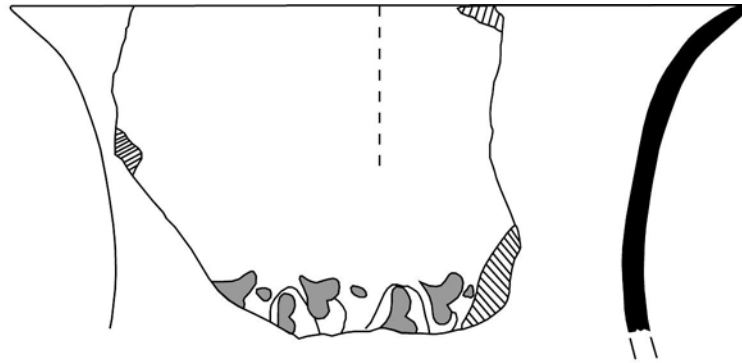

0 5cm

4

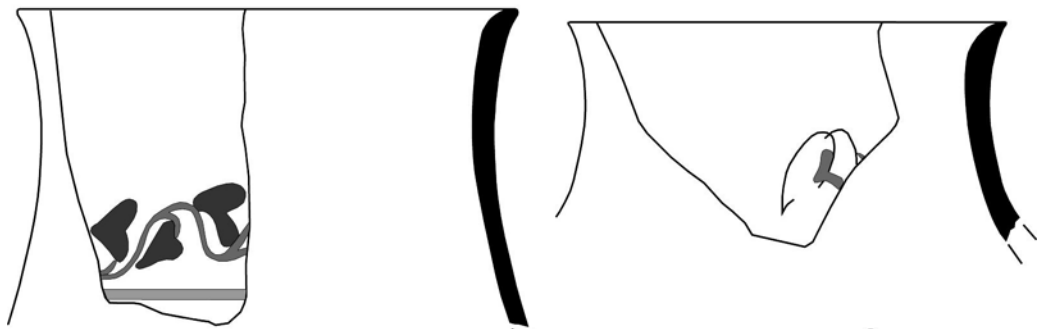

5

6

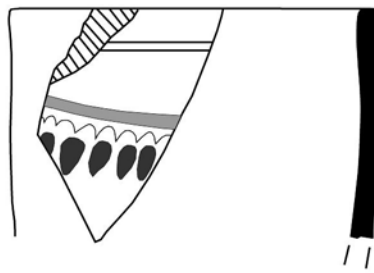

0 5cm

7

Levha 52



8

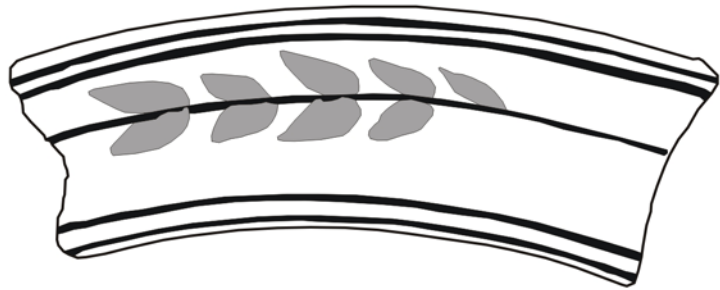

9

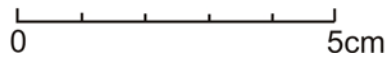

Levha 53



10

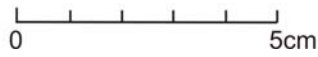

Levha 54



11

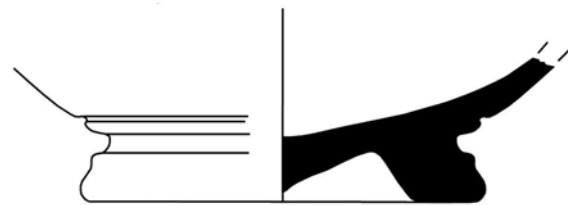

12

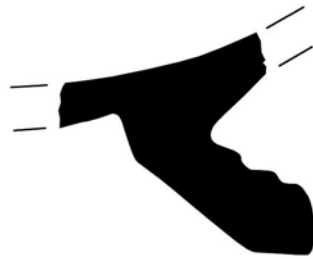

13

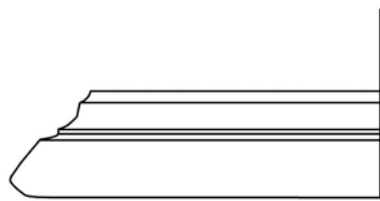
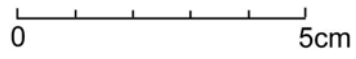

14

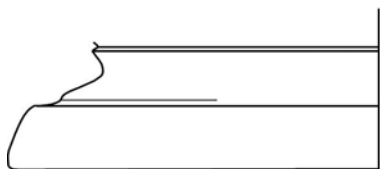

15

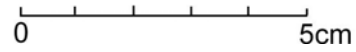

Levha 55

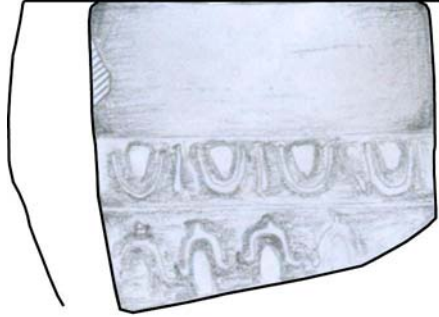

16

0 5cm

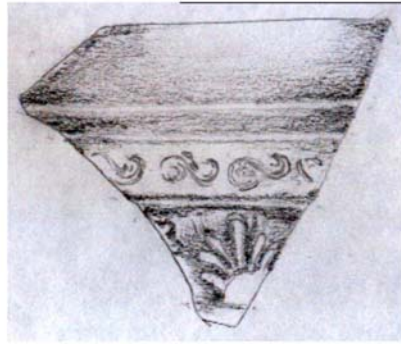

17

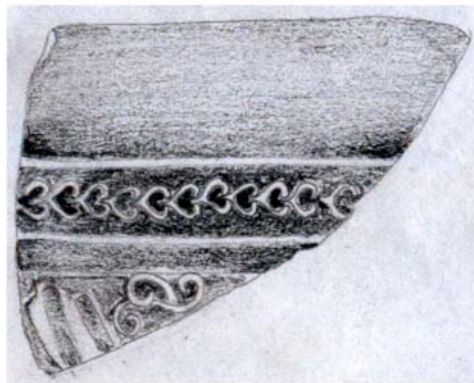

18

0 4cm

Levha 56

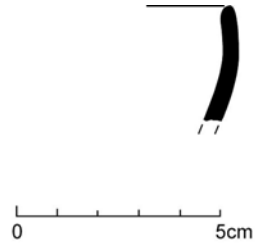

19

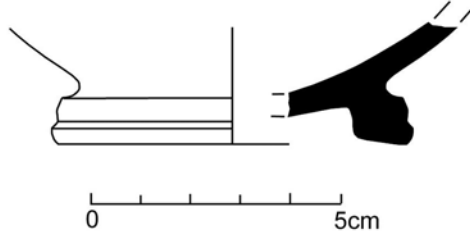

20

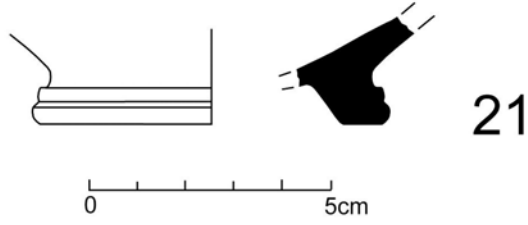

21

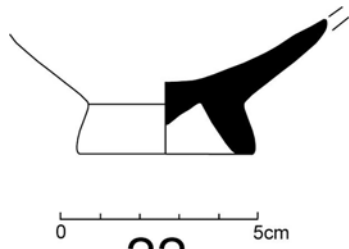

22

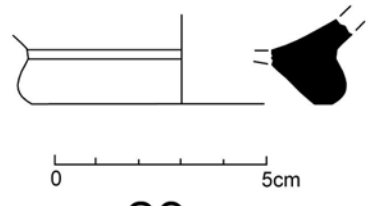

23

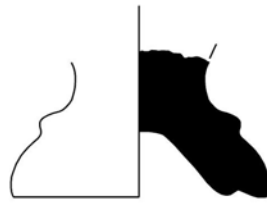

24

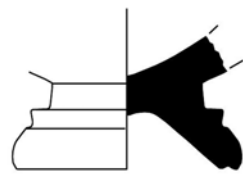

25

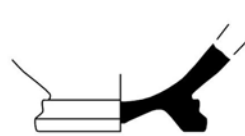

26

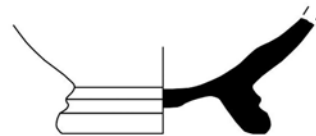

27

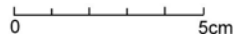

Levha 57

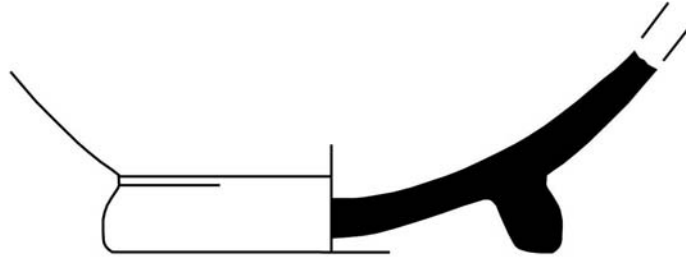

28

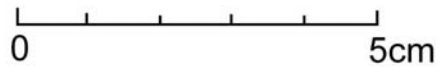
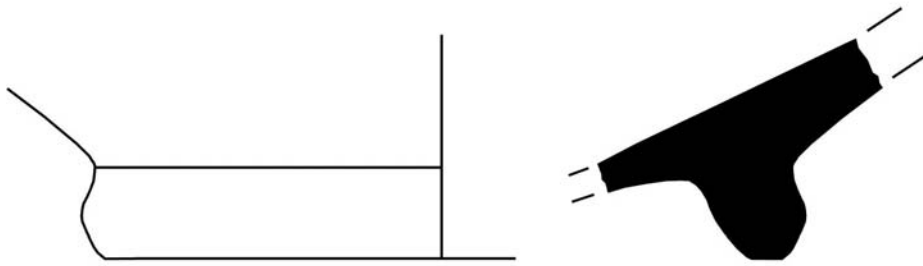

29

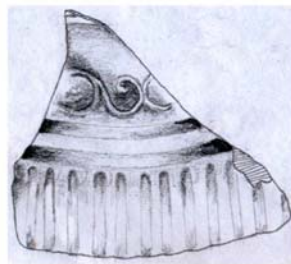

30

Levha 58

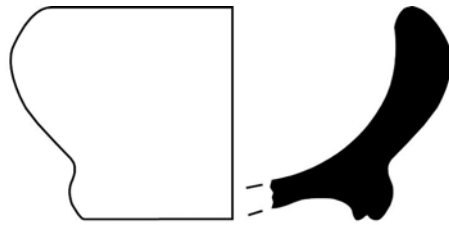

31

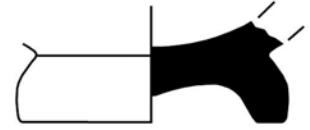
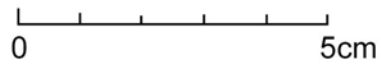

32

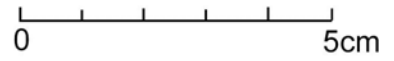

33



34

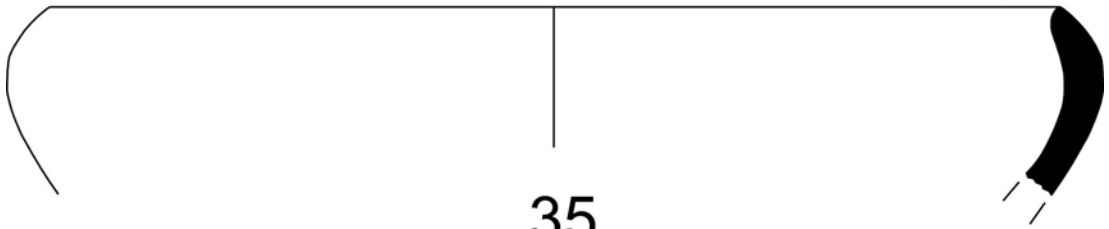

35

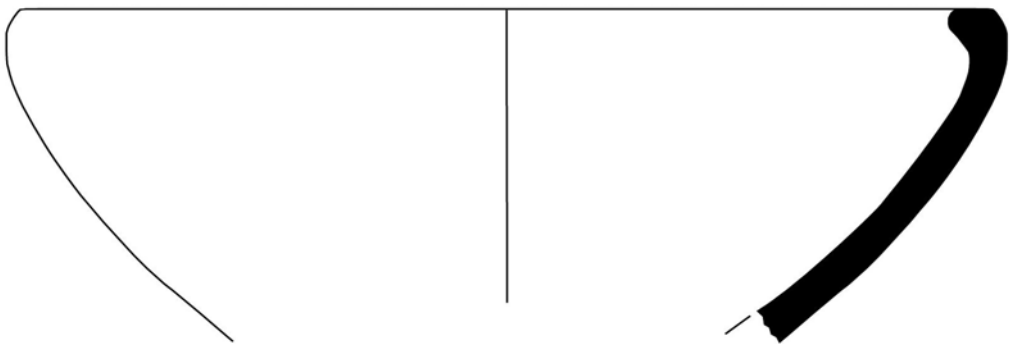

36

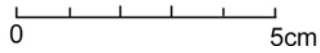

Levha 59

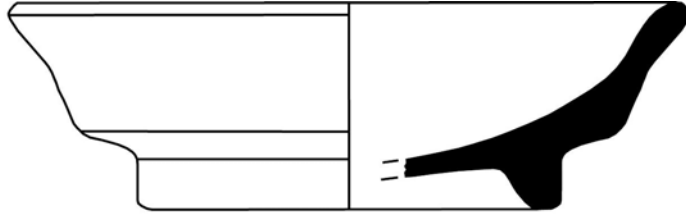

37

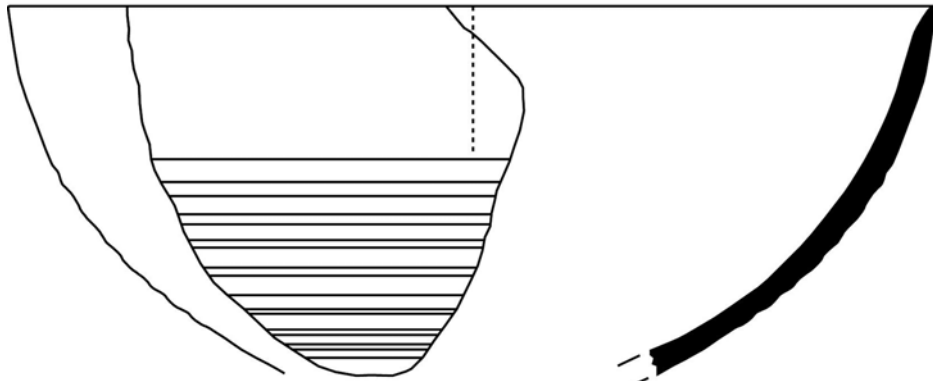
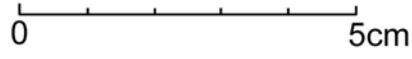

38

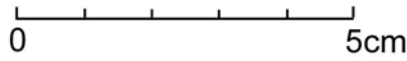

39

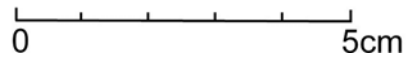
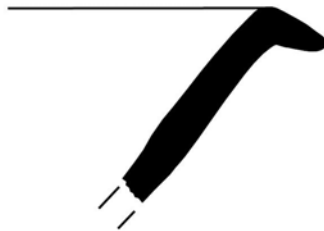

Levha 60



40



41



42



43

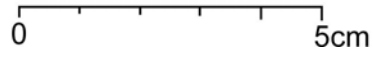

Levha 61



44



45



46

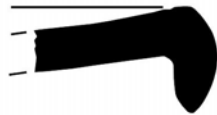
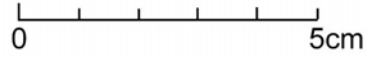

47

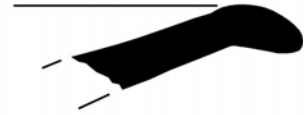

48

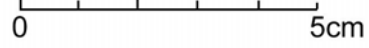
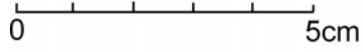

49

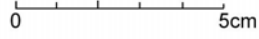

50

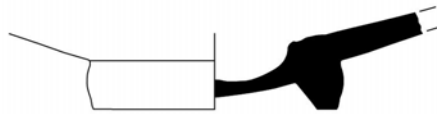
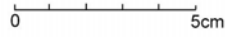

51



Levha 62

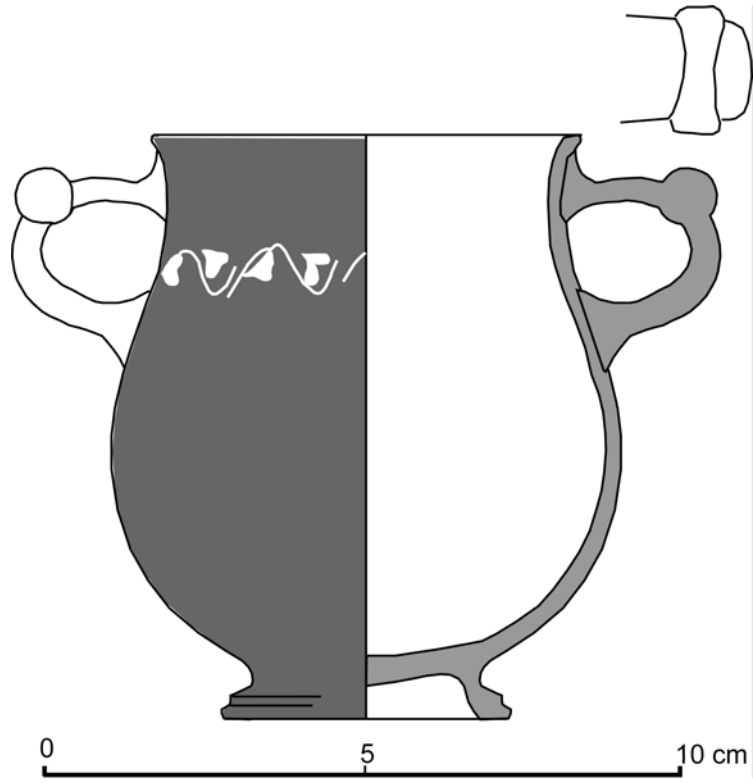

Resim 186 a-b

Levha 63

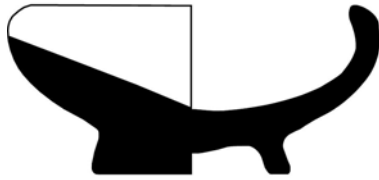
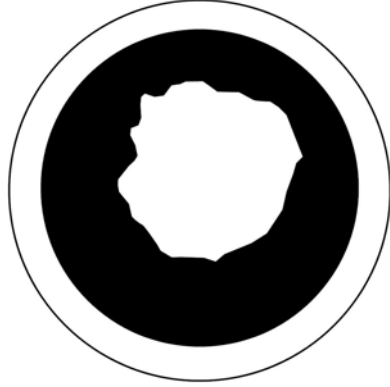

0 5cm



Resim 187 a-b-c-d

Levha 64



Resim 188 a-b

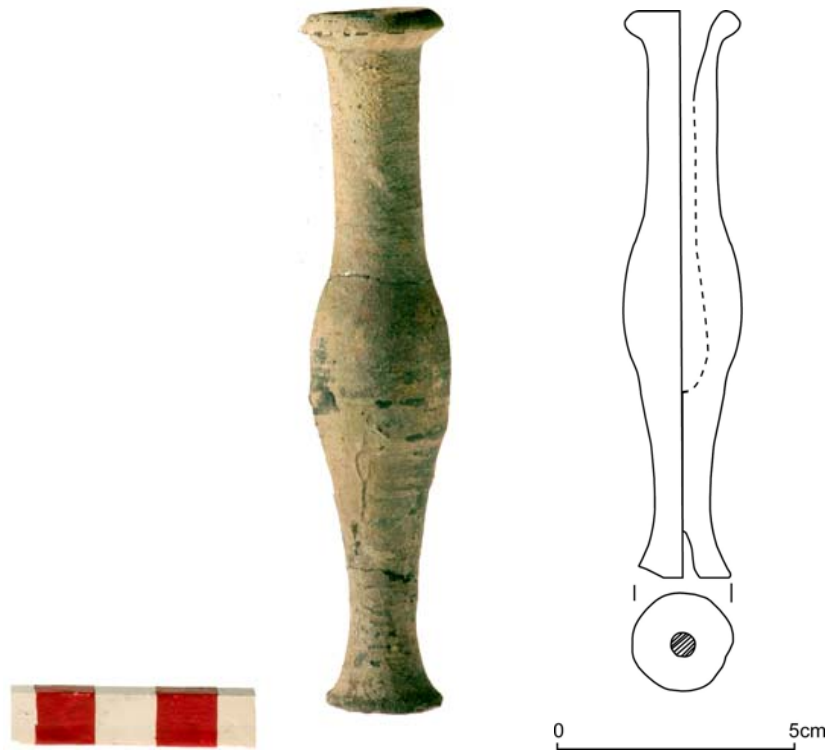

Resim 189 a-b

Levha 65



Resim 190 a-b

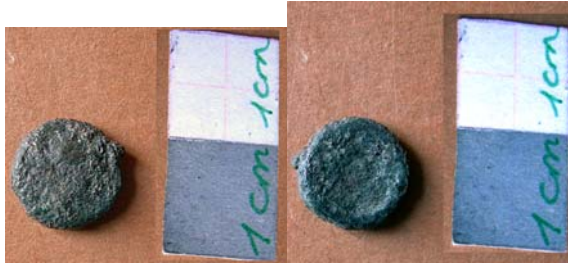

Resim 191 a-b



Resim 192 a-b



Resim 193 a-b

Levha 66

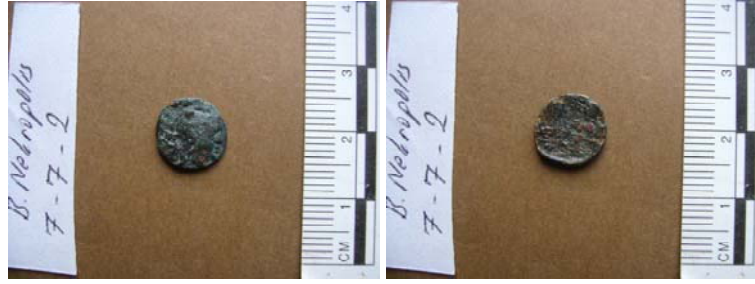

Resim 194 a-b



Resim 195 a-b



Resim 196 a-b



Resim 197 a-b

Levha 67



Resim 198 a-b



Resim 199 a-b

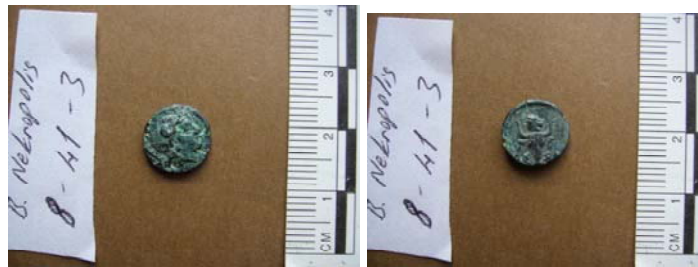

Resim 200 a-b



Resim 201 a-b

Levha 68



Resim 202 a-b



Resim 203 a-b



Resim 204 a-b



Resim 205 a-b

Levha 69



Resim 206

Resim 207



Resim 208

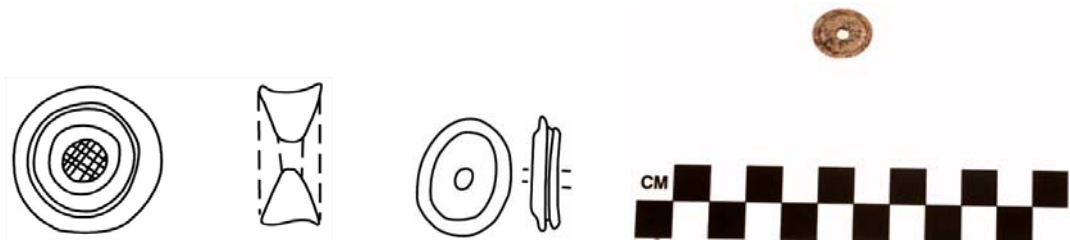

Resim 209

Resim 210 a-b



Resim 211

Levha 70



Resim 212



Resim 213

Levha 71

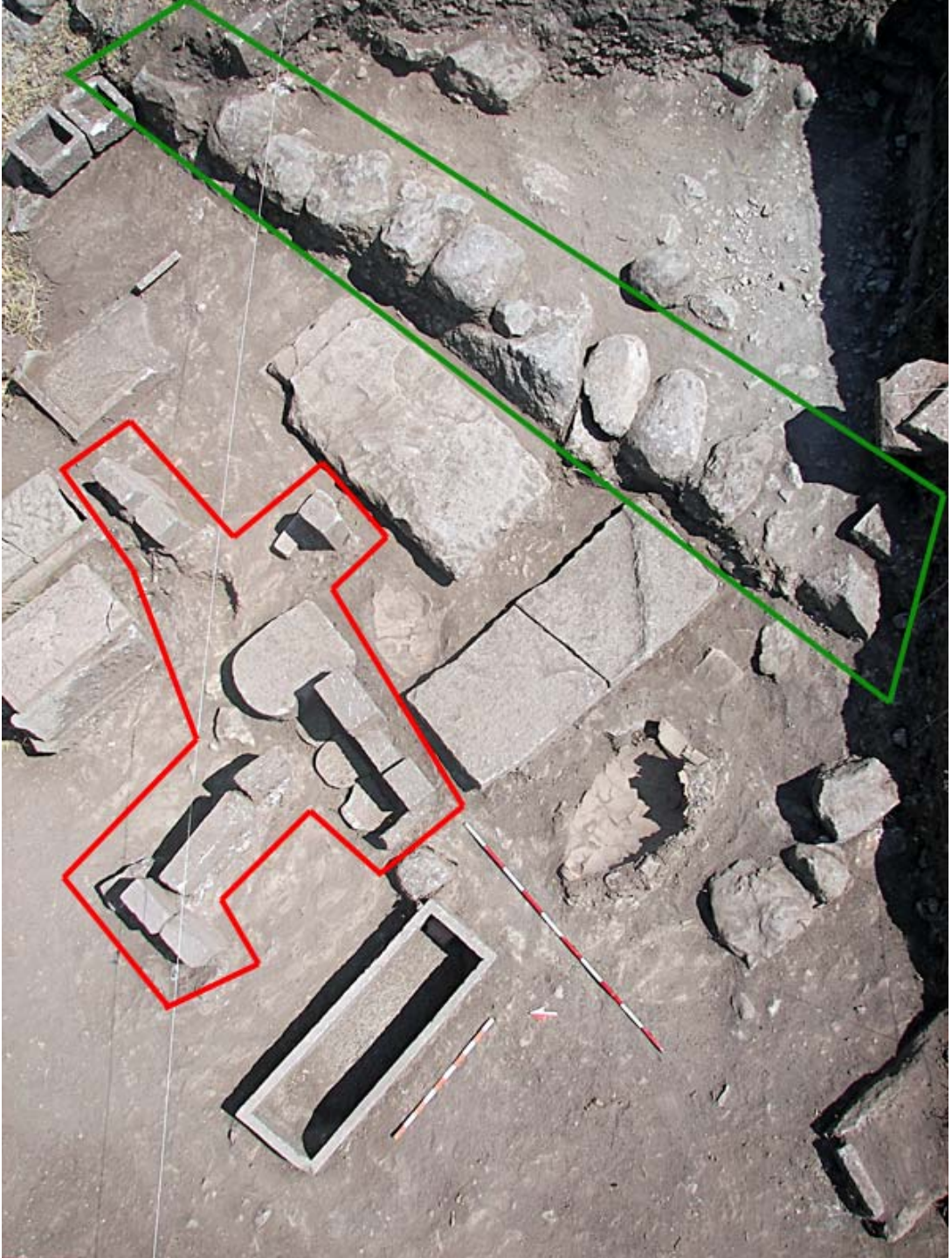

Resim 214

Levha 72

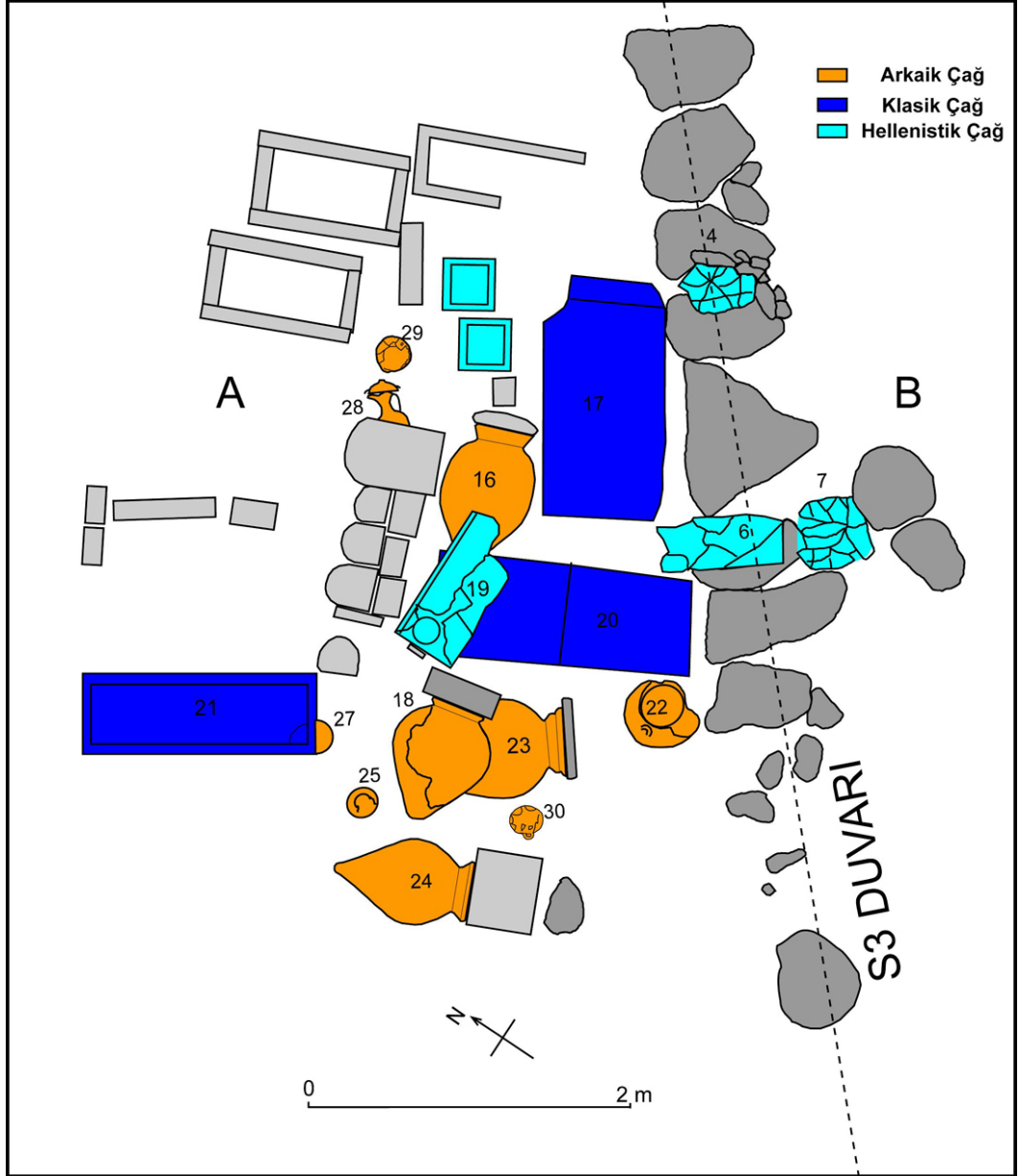

Resim 215

Levha 73



Resim 216

Levha 74



Resim 217

Levha 75

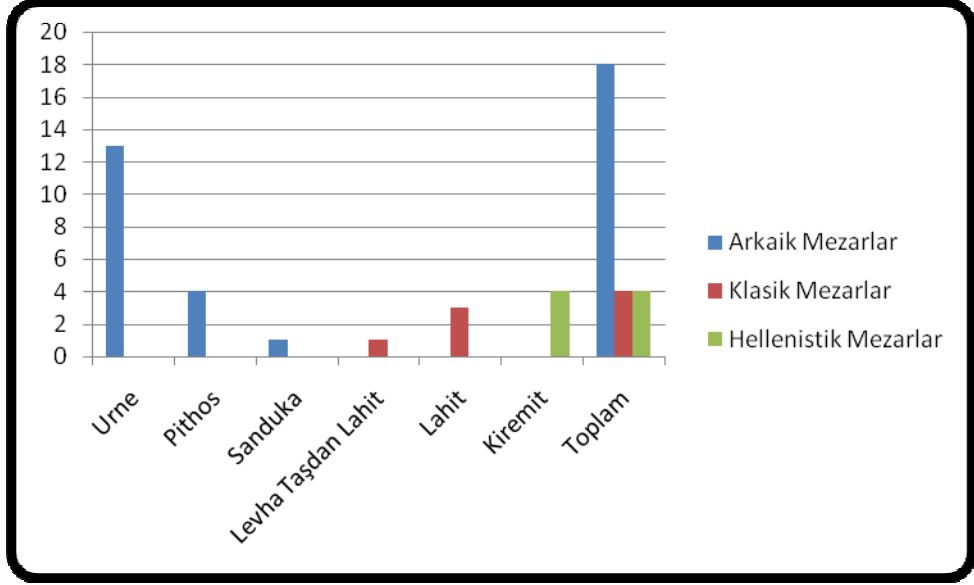

Resim 218

Levha 76



Resim 219 (Clarke - Bacon)

Levha 77

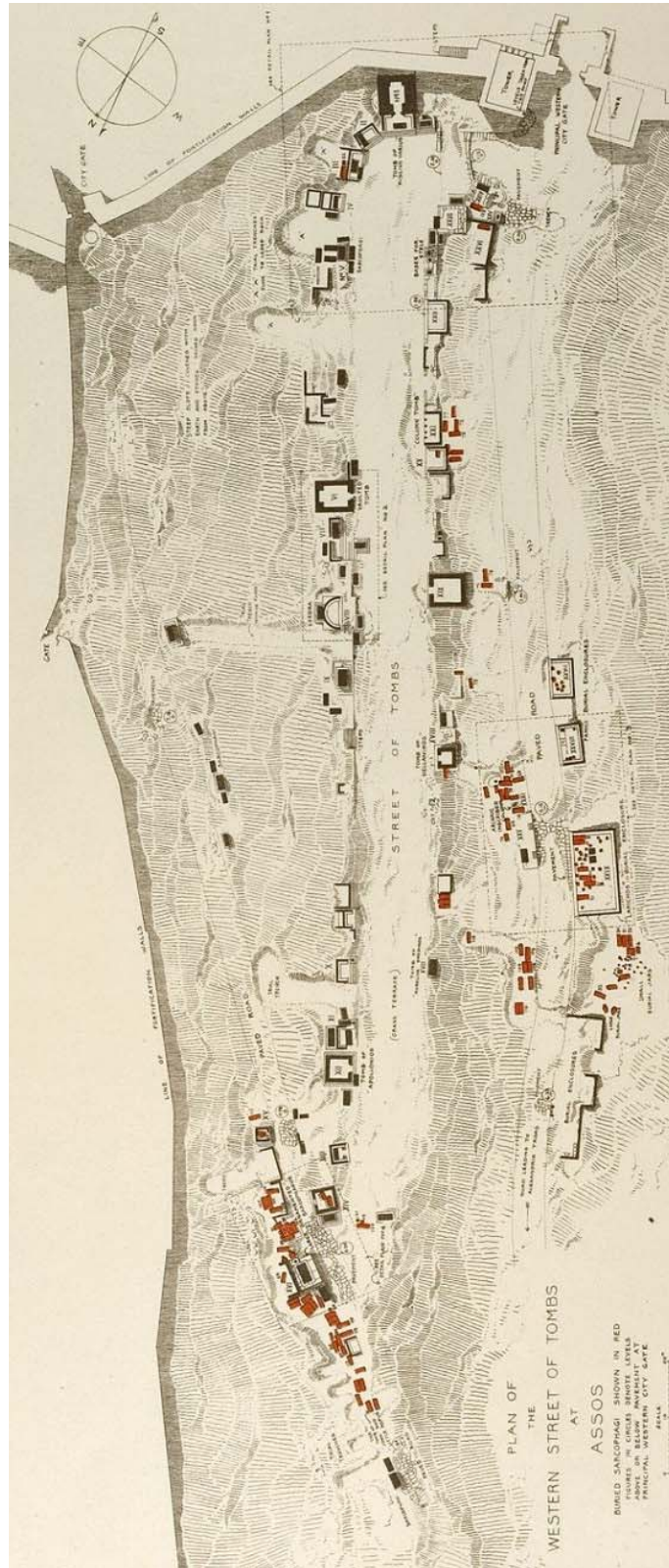

Resim 220 (Clarke - Bacon)

Levha 78



Resim 221

Levha 79

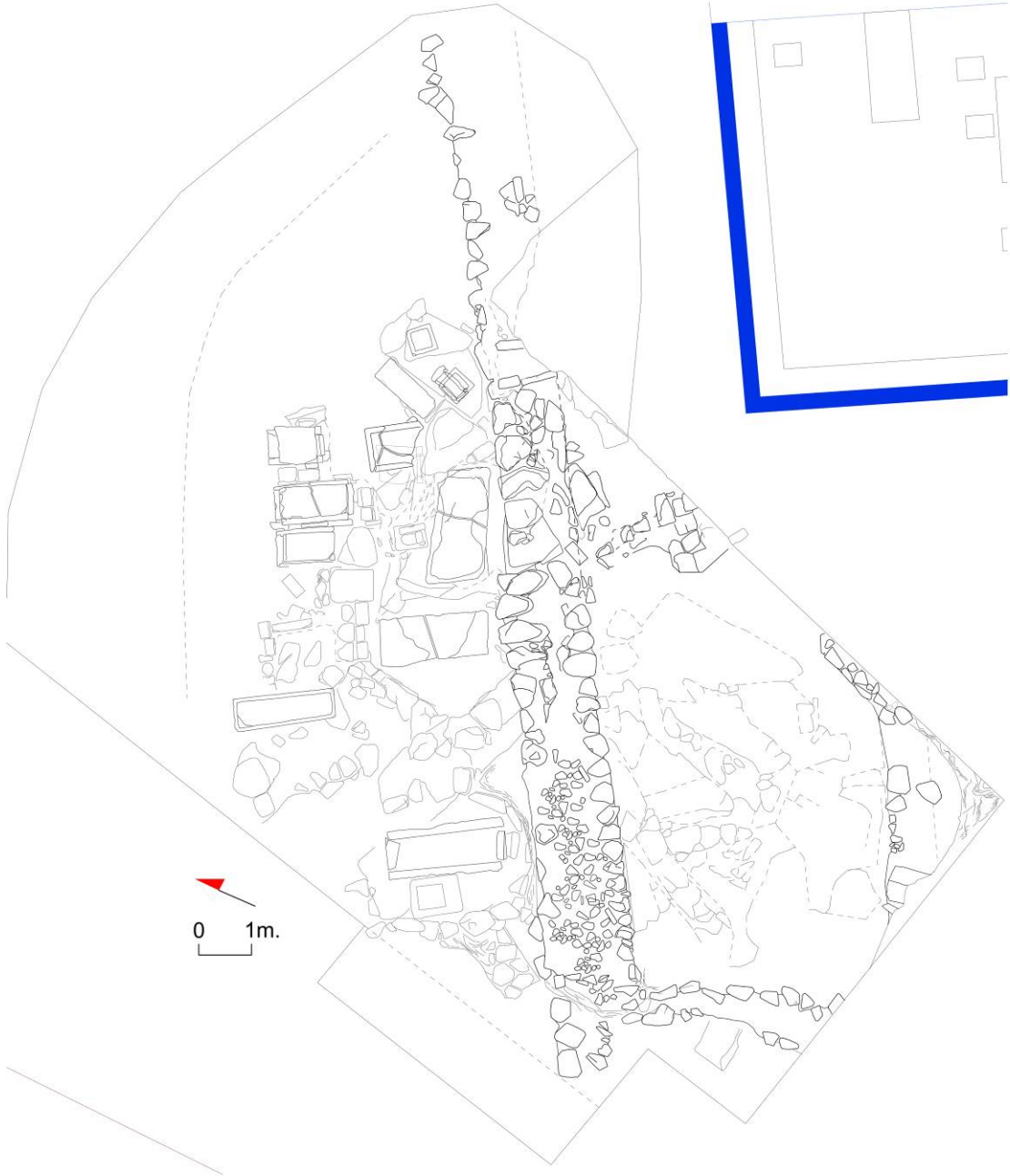

Resim 222